



**EDITAL DO PREGÃO PRESENCIAL PELO SISTEMA DE REGISTRO DE PREÇOS Nº 058/2023**

**LEGISLAÇÃO PERTINENTE:** Esta Licitação é regida pela Lei nº. 10.520, de 17/07/2002, Lei Federal Complementar 123/2006 e suas alterações Lei Complementar 147/2014, Lei Municipal nº. 1.870 de 14/05/2014, Decreto Municipal nº. 025 de 19/02/2009, Decreto Federal 7.892/2013 e alterações através do Decreto Federal 8.250/2014 subsidiariamente a Lei Federal nº. 8.666/93 alterada pela Lei 8.883/94 e demais normas pertinentes ou outra que porventura vier a alterar, substituir ou complementá-la e ainda, pelas condições estabelecidas neste Edital e seus respectivos anexos.

1. **PREÂMBULO**

**PROCESSO ADMINISTRATIVO Nº. 24676/2022.**

2. **DO OBJETO:**

2.1- O objeto é o Registro de Preços para futura e eventual Aquisição de 200 (duzentos) coletes balísticos nível III, para utilização da Guarda Civil de Araruama.

2.2- O Município de Araruama não se obriga a adquirir os itens relacionados dos licitantes vencedores, nem nas quantidades indicadas no TERMO DE REFERÊNCIA- ANEXO I, podendo até realizar licitação específica para aquisição de um ou de mais itens, hipótese em que, em igualdade de condições, o beneficiário do registro terá preferência, respeitada a legislação relativa às licitações.

3. **TIPO: MENOR PREÇO POR ITEM.**

4. **DO PRAZO DA VIGÊNCIA DO REGISTRO DE PREÇOS:**

4.1- O prazo de vigência do Registro de Preços será de 12 (doze) meses, a contar a data da publicação da Ata de Registro de Preços – Anexo V.

5. **SECRETARIA REQUISITANTE:** Secretaria Municipal de Segurança, Ordem Pública e Defesa Civil - SESEG.

6. **DATA E HORA DA ABERTURA:** 01/08/2023, às 13h00min.

7. **LOCAL DA ABERTURA:** Na sala da Comissão Permanente de Licitação, na Avenida John Kennedy nº 120 - Centro – Araruama – RJ.

8. **RECURSOS ORÇAMENTARIOS**

8.1 - O preço estimado pela Administração é de **R\$ 623.133,00 (Seiscentos e vinte e três mil cento e trinta e três reais)**.

8.2 - As despesas decorrentes da aquisição dos produtos correrão à conta de recursos específicos consignados no orçamento municipal, para o presente exercício, sobre as classificações orçamentárias:

PT: 02.005.001.06.122.0046.2030

ND: 3.3.90.30.00

8.3 - O valor indicado no item 8.1 constitui mera estimativa, não obrigando as secretarias requisitantes utilizá-lo integralmente.

9. **DA ATA DE REGISTRO DE PREÇOS**

9.1 - O registro de preços será formalizado por intermédio da ATA DE REGISTRO DE PREÇOS ANEXO V, nas condições previstas neste edital.



9.2 - A Ata de Registro de Preços oriunda deste Processo Licitatório, durante a sua vigência, poderá ser utilizada por outros Órgãos ou Entidades não participantes, com a devida anuência do Órgão Gerenciador, de acordo com a legislação vigente.

#### **10. DO CONTROLE E ALTERAÇÃO DE PREÇOS**

10.1 - Durante a sua vigência, os preços registrados serão fixos e irremovíveis, exceto nas hipóteses, devidamente comprovadas, de quebra de equilíbrio econômico-financeiro, situação prevista na alínea "d" do inciso II do art. 65 da Lei nº 8.666/93 e alterações ou de redução dos preços praticados no mercado.

10.2 - Comprovada a redução dos preços praticados no mercado, a administração convocará a empresa vencedora para, após negociação, redefinir os preços e alterar a ATA DE REGISTRO DE PREÇOS - **ANEXO V**.

#### **11. DAS CONDIÇÕES GERAIS DE PARTICIPAÇÃO:** (considerar itens da tabela do anexo III)

##### **11.1 - Poderão participar deste Pregão quaisquer empresas que:**

**11.1.1** - estejam legalmente estabelecidas e especializadas na atividade pertinente ao objeto deste pregão, devendo ser comprovado pelo contrato social;

**11.1.2** - comprovem possuir os documentos necessários de habilitação previstos neste edital.

##### **11.2 - Não será admitida:**

11.2.1 - A participação de licitantes suspensos temporariamente pela Administração Municipal Direta e Indireta, nos termos do inciso III do art. 87 da Lei nº 8.666/93;

11.2.2 - A participação de licitantes já incurso na pena do inciso IV do art. 87 da Lei nº 8.666/93, seja qual for o órgão ou entidade que tenha aplicado a reprimenda, em qualquer esfera da Administração Pública;

11.2.3 - Em consórcio ou grupo de empresas.

11.2.4 - Que incorrerem em quaisquer das situações previstas nos incisos I, II e III do artigo 9º da Lei Federal nº 8666/93.

11.2.5 - Pessoas jurídicas que não comprovem especialização na atividade pertinente ao objeto deste certame.

#### **12. DO CREDENCIAMENTO:**

**12.1.** As empresas participantes poderão ser representadas na sessão do pregão por seu representante legal, **MUNIDO DE CÓPIA DA SUA CARTEIRA DE IDENTIDADE OU DE OUTRA EQUIVALENTE**, e do documento credencial que lhe dê poderes para **formular ofertas e lances verbais, negociar preços, declarar a intenção de interpor recursos**, bem como praticar todos os demais atos pertinentes ao certame.

**12.1.1** - A documentação mencionada acima deverá ser entregue ao pregoeiro fora de qualquer envelope, antes do início da sessão.

**12.1.2** - Entende-se por documento credencial:

- a. **Estatuto/Contrato Social**, quando a pessoa credenciada for sócia, proprietária, dirigente ou assemelhada da empresa licitante, no qual estejam expressos seus poderes para exercer direitos e assumir obrigações em decorrência de tal investidura;



- b. **Procuração ou documento equivalente** da licitante com poderes para que a pessoa credenciada possa manifestar-se em seu nome em qualquer fase deste pregão, juntamente com **estatuto/contrato social**, identificando/qualificando a pessoa que assina o documento.
- c. **Carta de Credenciamento (Anexo II)** da licitante com poderes para que a pessoa credenciada possa manifestar-se em seu nome em qualquer fase deste pregão, juntamente com **estatuto/contrato social**, identificando/qualificando a pessoa que assina o documento.

**12.1.3** - As sociedades anônimas deverão apresentar cópia da ata da assembleia geral ou da reunião do conselho de administração atinente à eleição e ao mandato dos atuais administradores, que deverá evidenciar o devido registro na junta comercial pertinente ou a publicação prevista na Lei nº 6.404/76 e suas alterações.

**12.1.4** - As licitantes poderão apresentar mais de um representante ou procurador, ressalvada ao pregoeiro a faculdade de limitar esse número a um, se considerar indispensável ao bom andamento das sessões públicas.

**12.1.5** - É vedado a um mesmo procurador ou representante legal ou credenciado representar mais de um licitante, sob pena de afastamento do procedimento licitatório das licitantes envolvidas.

## **12.2- DECLARAÇÕES:**

**12.2.1.** Microempresas e Empresas de Pequeno Porte, para utilizarem as prerrogativas estabelecidas na Lei Complementar nº 123/2006, deverão apresentar **fora dos envelopes**, declaração que ostentam essa condição e de que não se enquadram em nenhum dos casos enumerados no § 4º do art. 3º da referida Lei (ANEXO VIII).

**12.2.2.** - Apresentará, **de forma avulsa**, a declaração de que cumprem plenamente os requisitos de habilitação e de não estarem impedidas de participar de licitações e de contratar com a Administração Pública em razão de penalidades, nem de fatos impeditivos de sua habilitação, na forma do **ANEXO VI**, nos termos do art. 4º, VII, da Lei n.º 10.520, de 17.07.02, sem inseri-la em qualquer dos dois envelopes mencionados abaixo;

**12.2.3** - Declaração que a empresa não possui em seu quadro de pessoal, servidores, empregados públicos ou dirigentes do Município de Araruama, ou que tenham sido, nos últimos 180 (cento e oitenta) dias, ocupantes de cargo, emprego ou função no Município de Araruama, que tenha tomado parte na elaboração do projeto como autor ou colaborador, conforme disposição do artigo 9º, da Lei 8.666/93.

**12.2.4** - Deverá ser apresentada a ficha cadastral por parte da licitante conforme **ANEXO IX**.

**12.3.** Depois de credenciado o último proponente, não mais será admitido novos licitantes, dando início ao recebimento dos envelopes de proposta de preços e de documentos para habilitação.

**12.4. Os documentos apresentados para o credenciamento deverão estar em plena validade e poderão ser apresentados em original, por qualquer processo de cópia autenticada por cartório competente ou por servidor da Administração ou publicação em órgão da imprensa oficial. A exibição do documento original ao pregoeiro ou a qualquer membro da equipe de apoio dispensa a autenticação em cartório.**

**12.5.** A não apresentação das declarações previstas nos itens 12.2.2 e 12.2.3 implicarão na desclassificação imediata da licitante;



12.6 - A não apresentação dos documentos previsto no item 12.1.2 ou no caso de incorreção desse documento implicará no descredenciamento imediato da licitante, a mesma não poderá dar lances, apenas apresentar propostas de preços.

### **13. DO RECEBIMENTO DOS DOCUMENTOS E DA PROPOSTA COMERCIAL**

13.1 - No local, dia e hora previstos neste edital, em sessão pública, a comissão de pregão prestará os esclarecimentos sobre a condução do certame aos interessados ou seus representantes que:

13.1.1 - Entregará, em envelopes opacos, tamanho ofício, distintos “A” e “B” e devidamente lacrados, nos termos abaixo, a proposta de preços e os documentos exigidos para a habilitação, respectivamente, constando na parte externa a razão social e o endereço da proponente.

13.1.1.1 - Envelope de Proposta:

PREFEITURA MUNICIPAL DE ARARUAMA  
ENVELOPE Nº A - PROPOSTA DE PREÇOS - PREGÃO SRP Nº **XX/2023**  
DATA: **XX/XX/2023; às XXh**  
(RAZÃO SOCIAL DA EMPRESA)

13.1.2.2 - Envelope de Habilitação:

PREFEITURA MUNICIPAL DE ARARUAMA  
ENVELOPE Nº B - DOCUMENTO DE HABILITAÇÃO - PREGÃO SRP Nº **XX/2023**  
DATA: **XX/XX/2023; às XXh**  
(RAZÃO SOCIAL DA EMPRESA)

13.2 - Após a hora estabelecida como limite para a entrega dos envelopes contendo a documentação e a proposta comercial das licitantes, nenhum outro envelope será recebido, tampouco será permitida a sua troca.

13.3 - Todos os documentos de habilitação apresentados pelas licitantes deverão estar rubricados por seu representante legal ou preposto e numerados em seqüência crescente e também deverá constar índice relacionando os documentos e suas respectivas páginas. Esta condição visa a agilizar os procedimentos de conferência da documentação, cujo desatendimento não acarretará a inabilitação da licitante.

13.4 - Após a fase de credenciamento das licitantes, o pregoeiro procederá à abertura das propostas comerciais, verificando, preliminarmente, a conformidade das propostas com os requisitos estabelecidos no instrumento convocatório e seus anexos, com a consequente divulgação dos preços ofertados pelas licitantes classificadas.

13.5 - No caso excepcional de a sessão do pregão vir a ser suspensa antes de cumpridas todas as suas fases, os envelopes ainda não abertos, devidamente rubricados em local próprio, ficarão sob a guarda do pregoeiro e serão exibidos, ainda lacrados e com as rubricas, aos participantes, na sessão marcada para o prosseguimento dos trabalhos.

### **14. DA PROPOSTA DE PREÇOS**

14.1 - O envelope “A”, com o título “PROPOSTA DE PREÇOS”, **deverá conter:**

14.1.1 - A proposta de preços deverá ser impressa em papel timbrado da empresa elaborada pela licitante e que contenha as informações pertinentes para a correta identificação do objeto, **devidamente preenchida, digitada em impressão informatizada, redigida em língua portuguesa,**



**digitada em impressão informatizada, sem alternativas, opções, emendas, ressalvas, borrões, rasuras ou entrelinhas, conforme o modelo do Anexo III, e nela deverão constar:**

14.1.1.1 - Identificação social, número do CNPJ, assinatura e identificação do representante da proponente, referência a esta licitação, número de telefone, endereço, dados bancários e data;

14.1.1.2 - Descrição do objeto cotado, incluir a marca, modelo e/ou referência do mesmo, de acordo com TERMO DE REFERÊNCIA – **ANEXO I** do edital;

14.1.1.3 - Indicação dos preços unitário e total, em moeda nacional, em algarismo e, preferencialmente, por extenso;

14.1.1.4 - Indicação do prazo de validade da proposta de preços, que será de 90 (noventa) dias, contados da data de sua entrega ao pregoeiro;

14.1.1.4.1 - Se por motivo de força maior, a adjudicação não puder ocorrer dentro do período de validade da proposta, ou seja, 90 (noventa) dias, e caso persista o interesse da Administração, esta poderá solicitar a prorrogação da validade da proposta por igual prazo.

14.2 – As propostas de preços que atenderem aos requisitos deste edital serão verificadas pelo pregoeiro quanto a erros aritméticos, que, caso seja necessário, serão corrigidos da seguinte forma;

14.2.1 - Se for constatada discrepância entre valores grafados em algarismos e por extenso, prevalecerá o valor por extenso;

14.2.2 - Se for constatada discrepância entre o produto da multiplicação do preço unitário pela quantidade correspondente, prevalecerá o preço unitário;

14.2.3 - Se for constatado erro de adição, subtração, multiplicação ou divisão, será considerado o resultado corrigido;

14.2.4 - Caso a licitante não aceite as correções realizadas, sua proposta comercial será desclassificada.

## **15. DO JULGAMENTO DAS PROPOSTAS.**

**15.1** - Para julgamento e classificação das propostas, será adotado o critério do **MENOR PREÇO POR ITEM**, observados os prazos máximos de entrega, especificações e parâmetros de qualidade definidos neste edital.

**15.2** - Serão qualificados pelo pregoeiro para ingresso na fase de lances o autor da proposta de menor preço e todos os demais licitantes que tenham apresentado propostas em valores sucessivos e superiores em até 10% (dez por cento) a de menor preço.

**15.3** - Não havendo pelo menos 03 (três) ofertas nas condições definidas no subitem anterior, o pregoeiro proclamará a qualificação preliminar das licitantes com as três melhores propostas, além da licitante que tiver apresentado o menor preço na proposta escrita.

**15.4** - Não caberá desistência de proposta após a abertura do envelope, nem retratação ou desistência de lances após o registro pelo pregoeiro, sujeitando o licitante às sanções administrativas previstas neste edital, salvo por motivo devidamente justificado e aceito pelo pregoeiro.

**15.5** - Caso duas ou mais propostas escritas apresentem preços iguais, será realizado sorteio para determinação da ordem de oferta dos lances ou, conforme o caso, adotados os procedimentos destinados às microempresas ou empresas de pequeno porte.



**15.6** - O pregoeiro poderá, motivadamente, estabelecer limite de tempo para lances, bem como o valor ou percentual mínimo para o aumento dos lances, mediante prévia comunicação às licitantes e expressa menção na ata da sessão.

**15.7** - O pregoeiro poderá negociar diretamente com a licitante que apresentar a proposta com menor preço para torná-la mais vantajosa à Administração, devendo a negociação se dar em público e formalizada em ata.

**15.8** - A desistência em apresentar lance verbal, quando convocado pelo pregoeiro, implicará a exclusão do licitante da etapa de lances verbais e a manutenção do último preço apresentado pelo licitante, para efeito de ordenação das propostas.

**15.9** - **Examinada a proposta classificada em primeiro lugar, quanto ao objeto e valor, caberá ao pregoeiro decidir motivadamente a respeito de sua aceitabilidade, vedada a aceitação de propostas, cujos preços unitários sejam superiores aos estimados pela administração.**

**15.10** - A licitante classificada em primeiro lugar deverá encaminhar a proposta comercial com os respectivos valores readequados ao valor total vencedor, no prazo máximo de 2 (dois) dias úteis, contados do encerramento da etapa competitiva.

**15.11** - Sendo aceitável a proposta final classificada em primeiro lugar, será aberto o envelope contendo a documentação de habilitação da licitante que a tiver formulado, para confirmação das suas condições de habilitação.

**15.12** - Caso a licitante classificada em primeiro lugar desatenda às exigências de habilitação, o pregoeiro examinará as ofertas subsequentes na ordem de classificação, verificando, conforme o caso, a aceitabilidade da proposta e o atendimento das exigências de habilitação, até que uma licitante cumpra as condições fixadas neste edital, sendo o objeto do certame a ela adjudicado quando constatado o desinteresse das demais licitantes na interposição de recursos.

**15.13** - Da reunião lavrar-se-á ata circunstanciada, em que serão registradas as ocorrências relevantes e, ao final, será assinada pelo pregoeiro e demais membros da equipe de apoio, bem como pelas licitantes presentes. A recusa da licitante em assinar a ata, bem como a ausência de licitante naquele momento, será circunstanciada em ata.

**15.14** - O pregoeiro manterá em seu poder os envelopes de habilitação das demais licitantes até a retirada do empenho pela adjudicatária, devendo as referidas licitantes retirá-los no prazo máximo de 90 (noventa) dias corridos, contados a partir dessa data. Expirado esse prazo, os envelopes serão destruídos.

**15.15** - Nas fases de julgamento das propostas e de habilitação, o pregoeiro poderá sanar erros ou falhas que não alterem a substância das propostas, dos documentos e sua validade jurídica, mediante despacho fundamentado, registrado em ata e acessível a todos, atribuindo-lhes validade e eficácia para fins de habilitação e classificação.

**15.16 - Microempresas e empresas de pequeno porte**

**15.16.1** - A microempresa, a empresa de pequeno porte e MEI, mais bem classificada, nos termos do art. 44 da Lei Complementar nº 123/2006, com preços iguais ou até 5% (cinco por cento) superiores à proposta de melhor preço, será convocada para apresentar nova proposta no prazo máximo de 05 (cinco) minutos após o encerramento dos lances, sob pena de preclusão, de acordo com o estabelecido no § 3º do art. 45 da Lei Complementar nº 123/06.



**15.16.2** - Não ocorrendo a apresentação da proposta da microempresa ou empresa de pequeno porte, na forma do subitem anterior, serão convocadas, na ordem classificatória, as remanescentes que porventura se enquadrem na hipótese acima, para o exercício do mesmo direito.

## **16. DA HABILITAÇÃO**

**16.1** - Sob pena de inabilitação e consequente eliminação automática desta licitação, a licitante deverá incluir os documentos previstos neste item no envelope “**B**”, com o título “**DOCUMENTO DE HABILITAÇÃO**”, devidamente fechado e identificado, conforme indicado neste edital.

*16.1.1 - Os documentos exigidos nesta licitação deverão estar em plena validade e poderão ser apresentados em original, por qualquer processo de cópia autenticada por cartório competente ou por servidor da Administração ou publicação em órgão da imprensa oficial. Os que forem de emissão da própria proponente deverão ser datilografados ou impressos em papel timbrado da licitante, registrar o número desta licitação e estar datados e assinados por seu representante legal ou preposto legalmente estabelecido. A exibição do documento original ao pregoeiro ou a qualquer membro da equipe de apoio dispensa a autenticação em cartório.*

### **16.2 - HABILITAÇÃO JURÍDICA:**

**16.2.1** - Registro comercial, no caso de empresa individual;

**16.2.2** - Ato constitutivo, estatuto ou contrato social em vigor, devidamente registrado na Junta Comercial ou no órgão competente, comprovando ramo compatível com o objeto da licitação, em se tratando de sociedades comerciais e, no caso de sociedades por ações, acompanhado de documentos de eleição de seus administradores;

**16.2.3** - Tratando-se de sociedade civil a mesma deverá apresentar:

**16.2.3.1** - Inscrição do ato constitutivo, acompanhada da prova de diretoria em exercício;

**16.2.4** - Decreto de autorização, em se tratando de empresa ou sociedade estrangeira em funcionamento no país, e ato de registro ou autorização para funcionamento expedido pelo órgão competente, quando a atividade assim o exigir.

**16.2.5** - Cédula de Identidade dos Sócios;

### **16.3 - REGULARIDADE FISCAL E TRABALHISTA:**

**16.3.1** - Comprovante de Inscrição no Cadastro Nacional de Pessoa Jurídica do Ministério da Fazenda (CNPJ/MF);

**16.3.2** - Comprovante de Inscrição no Cadastro de Contribuições Estadual ou Municipal;

**16.3.3** - Certidão Conjunta Negativa de Débitos relativos a Tributos Federais e à Dívida Ativa da União, ou Certidão Conjunta Positiva com efeito negativo, expedida pela Secretaria da Receita Federal do Brasil (RFB) e Procuradoria-Geral da Fazenda Nacional (PGFN), que abrange, inclusive, as Contribuições Sociais previstas nas alíneas A à D, do parágrafo único, do art. 11, da Lei nº 8.202 de 1991;

**16.3.4** - Certificado de Regularidade de Situação perante o Fundo de Garantia por Tempo de Serviço - FGTS, expedido pela Caixa Econômica Federal - CEF;

**16.3.5** - Certidão de Regularidade de Tributos Estaduais (ICMS) expedida pela Secretaria de Estado de Fazenda ou Distrito Federal, e a Certidão da Dívida Ativa Estadual comprovando a inexistência de débitos inscritos, ou outra(s) equivalente(s), tal(tais) como **Certidão(ões) Positiva(s) com efeito de Negativa(s)**, na forma da lei;



**16.3.6** – Certidão de Regularidade de Tributos Municipais expedida pela Secretaria Municipal de Fazenda da sede da licitante, ou outra equivalente, tal como **Certidão Positiva com Efeito de Negativa**, na forma da lei e a Certidão da Dívida Ativa Municipal comprovando a inexistência de débitos inscritos, ou outra(s) equivalente(s), tal(tais) como **Certidão(ões) Positiva(s) com efeito de Negativa(s)**, na forma da lei;

**16.3.7** – Certidão Negativa de Débito Trabalhista – CNDT ou **Certidão Positiva com Efeito de Negativa**.

**16.3.8 – Microempresas, Empresas de Pequeno Porte e MEI:**

**16.3.8.1** - A comprovação de regularidade fiscal das microempresas e empresas de pequeno porte somente será exigida para efeito de assinatura do contrato, no entanto, por ocasião da participação neste certame licitatório, deverão apresentar toda a documentação exigida para tanto, mesmo que esta apresente alguma restrição;

**16.3.8.2** - Havendo alguma restrição na comprovação da regularidade fiscal exigida neste edital, será assegurado à microempresa ou empresa de pequeno porte adjudicatária deste certame o prazo de 05 (cinco) dias úteis, contados do momento em que for declarada a vencedora, prorrogáveis por igual período, a critério da Administração, para a regularização da documentação, pagamento ou parcelamento do débito, e emissão de eventuais certidões negativas ou positivas com efeito de certidão negativa;

**16.3.9** - A falta de regularização da documentação no prazo previsto neste edital implicará a decadência do direito à contratação, sem prejuízo das sanções previstas no art. 81 da Lei nº 8.666, de 21 de junho de 1993, sendo facultado à Administração convocar as licitantes remanescentes para assinar o Contrato, na ordem de classificação, ou revogar a licitação.

**16.4 – QUALIFICAÇÃO TÉCNICA:**

**16.4.1** – Atestado de capacidade Técnica, fornecido por pessoa jurídica de direito público ou privado, comprovando que a licitante já executou contrato(s) similar(es) e atividades descritos no edital e no Termo de Referência – Anexo I;

**16.5 – DAS DECLARAÇÕES:**

**16.5.1** - Declaração firmada pela licitante nos termos do modelo que integra o **ANEXO VII** deste edital, expressando não empregar menor de dezoito anos em trabalho noturno, perigoso ou insalubres e menores de dezesseis anos, salvo a partir de quatorze anos, na condição de aprendiz, em cumprimento ao disposto no inciso XXXIII do art. 7º da Constituição Federal de 1988 e de acordo com o inciso V do art. 27 da Lei Federal nº 8.666/93, acrescido pela Lei Federal nº 9.854/99, regulamentada pelo Decreto nº 4.358/02.

**16.5.2** - A não apresentação da declaração prevista no item 16.5.1 implicará na inabilitação imediata da licitante.

**16.6 – QUALIFICAÇÃO ECONÔMICA E FINANCEIRA**

**16.6.1** - Prova de Capital Social realizado ou patrimônio líquido, registrado na Junta Comercial, de no mínimo 10% (dez por cento) do valor estimado **por item**.

**16.6.2** - Balanço patrimonial e demonstrações contábeis do último exercício social, já exigíveis e apresentados na forma da lei, incluindo cópias das folhas de abertura e encerramento do balanço, devidamente registrado pela Junta Comercial ou Cartório competente, que comprovem a boa situação



financeira da empresa, vedada a sua substituição por balancetes ou balanços provisórios, podendo ser atualizados por índices oficiais quando encerrados há mais de três meses da data de apresentação da proposta.

**16.6.3** - O balanço patrimonial de sociedades anônimas ou por ações deverá ter sido o publicado no Diário Oficial.

**16.6.4** - O balanço patrimonial das demais empresas deverá ser transcrito no livro diário, acompanhado de seus respectivos termos de abertura e encerramento, devidamente registrados na Junta Comercial ou Cartório de Títulos e Documentos.

**16.6.5** - Os demonstrativos contábeis deverão conter as assinaturas do representante legal da empresa e do contabilista responsável ou por outro profissional equivalente, devidamente registrado no Conselho Regional de Contabilidade.

**16.6.6** - A licitante que utiliza a Escrituração Contábil Digital – ECD deverá apresentar o balanço patrimonial autenticado na forma eletrônica, pelo Sistema Público de Escrituração Digital – SPED, acompanhado dos termos de abertura e de encerramento do Livro Diário.

**16.6.7** - Índice de Liquidez Corrente – Define a capacidade da empresa em liquidar seus compromissos a curto prazo, obtendo-se o índice pela seguinte forma:  $ILC = AC/PC$ , onde ILC = Índice de Liquidez Corrente, AC = Ativo Circulante a PC = Passivo Circulante. Será considerada habilitada a empresa que apresentar Índice de Liquidez Corrente igual ou superior a 1,0 (um vírgula zero).

**16.6.8** - Índice de Liquidez Geral – define a capacidade da empresa de liquidar a totalidade de seus compromissos, ou seja, mede quanto a empresa possui de recursos não imobilizados em ativos fixos para cada real de dívida. Obtém-se o índice pela seguinte fórmula:  $ILG = (AC+RLP) / (PC+ELP)$ , onde ILG = Índice de Liquidez Geral, AC = Ativo Circulante, RLP = Realizável a Longo Prazo, PC = Passivo Circulante, ELP = Elegível a Longo Prazo. Será considerada habilitada a empresa que apresentar Índice de Liquidez Geral ou superior a 1 (um vírgula zero).

**16.6.9** - Índice de Endividamento – indica o nível de comprometimento do capital próprio com o de terceiros. Obtém-se o índice pela seguinte fórmula:  $IE = (PC + ELP)/AT \leq 1,0$ , onde PC = Passivo Circulante, ELP = Exigível a Longo Prazo, AT = Ativo Total. Será considerada habilitada a empresa que apresentar Índice de Endividamento igual ou menor a 1,0 (um vírgula zero).

**16.6.10** - Índice de Solvência Geral – expressa o grau de garantia que a empresa dispõe em Ativos (totais), para pagamento do total de suas dívidas. Envolve além dos recursos líquidos, também os permanentes. Obtém-se o índice pela seguinte fórmula:  $ISG = AT/(PC+ELP)$ , onde ISG = Índice de Solvência Geral, AT = Ativo Total, PC = Passivo Circulante e ELP = Exigível a Longo Prazo. Será considerada habilitada a empresa que apresentar Índice de Solvência Geral igual ou superior a 1,0 (um vírgula zero). Em caso de não atendimento a estes itens, ou se nas demonstrações contábeis não estiverem a assinatura do contador e a indicação do seu número de inscrição no Conselho Regional de Contabilidade – CRC, a Licitante estará imediatamente inabilitada.

**16.6.11** - As empresas deverão manter durante todo o período contratual no mínimo os índices apresentados na licitação, sob pena de rescisão contratual.

**16.6.12** – Certidão Negativa de Falência e Concordata expedida pelo(s) distribuidor(es) da sede da pessoa jurídica. Se o licitante não for sediado na Comarca de Araruama, deverá apresentar, juntamente com as certidões exigidas, declaração passada pelo foro de sua sede ou qualquer outro documento



idôneo que indique os cartórios ou escritórios de registro que controlam a distribuição dos pedidos de falência e concordatas.

#### **16.7 - Das Disposições da Documentação:**

16.7.1 - Serão aceitas certidões positivas com efeito de negativa e certidões positivas, que noticiem que os débitos certificados estão garantidos ou com sua exigibilidade suspensa.

16.7.2 - Todos os documentos exigidos para habilitação deverão ser específicos da matriz ou filial da empresa licitante. Não serão aceitos documentos emitidos parte pela matriz e parte pela filial, com exceção da prevista em lei.

16.7.3 - Os documentos valerão nos prazos que lhes são próprios ou, inexistindo esse prazo, reputar-se-ão válidos por 90 (noventa) dias, contados de sua expedição.

16.7.4 - As Certidões emitidas pela Internet deverão ser apresentadas em original.

16.7.5 - É desejável que os documentos sejam apresentados a ordem descrita no edital.

16.7.6 - Serão inabilitadas as empresas que não atenderem as exigências estabelecidas para a habilitação.

16.7.7 - As licitantes deverão fazer pesquisa minuciosa do objeto, não as isentando de responsabilidade sobre a correta avaliação dos seus orçamentos e planejamento relativos à entrega do objeto, arcando com os eventuais prejuízos consequentes.

#### **17. DOS RECURSOS**

**17.1** - Declarada a vencedora, qualquer licitante poderá manifestar imediata e motivadamente a intenção de recorrer, com registro em ata da síntese das suas razões, desde que munido de carta de credenciamento ou procuração com poderes específicos para tal. As licitantes poderão interpor recurso no prazo de 3 (três) dias úteis, ficando as demais licitantes desde logo intimadas para apresentar contrarrazões por igual prazo, que começará a correr do término do prazo do recorrente, sendo-lhes assegurada vista imediata dos autos.

**17.2** - A falta de manifestação imediata e motivada importará a decadência do direito de recorrer e a adjudicação do objeto da licitação ao vencedor.

**17.3** - O acolhimento do recurso importará a invalidação apenas dos atos insuscetíveis de aproveitamento.

**17.4** - Os recursos e as contrarrazões interpostos pelas licitantes deverão ser entregues no Serviço de Protocolo da Prefeitura Municipal de Araruama, localizado no 1º andar da sua sede, situado na Av. John Kennedy, nº 120 – Centro – Araruama – RJ, das 09h às 17h, diariamente, exceto aos sábados, domingos e feriados.

**17.5** - Os recursos e as contrarrazões serão dirigidos à Comissão de Pregão que no prazo de 05 (cinco) dias úteis, decidirá de forma fundamentada. Existindo conflito no âmbito jurídico, poderá encaminhar a Procuradoria Geral do Município para emissão de parecer, para subsidiar a decisão da autoridade superior.

**17.6** - Dentre os requisitos de admissibilidade, o procedimento de recurso deverá ser devidamente instruído com ato constitutivo da empresa, bem como identificação do representante legal ou procurador com poderes para este mister.



17.7 - Decididos os recursos e constatada a regularidade dos atos praticados, a Administração adjudicará o objeto e homologará a licitação, caso não seja necessário o retorno da licitação à fase de lances.

#### **18. DA FORMALIZAÇÃO DA ATA DE REGISTRO DE PREÇOS**

18.1- Uma vez homologado o resultado da licitação pela Exma. Sra. Prefeita do Município de Araruama, será formalizada a ata conforme anexo V, que constituirá documento vinculativo **NÃO** obrigacional, com características de compromisso para a futura contratação, com validade de 12 (doze) meses, a partir da sua publicação.

18.2 - A Secretaria Requisitante convocará formalmente a licitante classificada em primeiro lugar, com antecedência mínima de 2 (dois) dias úteis, informando o local e data para assinatura da ata de registro de preços. A convocação far-se-á através de ofício, dentro do prazo de validade de sua proposta.

18.3 - O prazo previsto no item anterior poderá ser prorrogado uma vez, por igual período, quando, durante o seu transcurso, for solicitado pelo fornecedor convocado, desde que ocorra motivo justificado e aceito pela Secretaria Requisitante.

18.4 - Para a assinatura da ata de registro de preço e a retirada do empenho, a licitante vencedora deverá manter as mesmas condições de habilitação consignadas neste edital.

18.5 - A recusa injustificada do adjudicatário em aceitar a nota de empenho, até 3 (três) dias após sua convocação, caracteriza o descumprimento total da obrigação, sujeitando-o às penalidades legalmente estabelecidas, e facultando a Secretaria Requisitante convocar os licitantes remanescentes, obedecida a ordem de classificação ou revogar a licitação.

18.6 - Quando do comparecimento da empresa para assinatura da ata, deverão ser apresentados os documentos de Carteira de identidade e o cadastro de pessoas físicas (CPF) do responsável pela assinatura da ata e o ato constitutivo, estatuto ou contrato social em vigor. Se for procurador, apresentar, juntamente, a procuração comprovando o mandato.

18.7 - A ata firmada com o licitante vencedor poderá ser alterada nos termos dos artigos 57, 58 e 65, da Lei Federal 8.666/93.

#### **19. DA EMISSÃO DOS PEDIDOS / DAS CONDIÇÕES DE ENTREGA:**

19.1 - A licitante vencedora deverá entregar os objetos pelo período de 12 (doze) meses, a contar da data da publicação da Ata de Registro de Preços.

19.2 - O Município de Araruama, através da Secretaria Requisitante, respeitada a ordem de registro, selecionará as empresas para os quais serão emitidos os pedidos.

19.3 - O fornecimento será efetuado em prazo não superior a 60 (sessenta) dias, contados a partir do recebimento do pedido e da Nota de Empenho.

19.4 - A empresa vencedora deverá efetuar a entrega imediata e integral dos materiais em perfeitas condições de uso, conforme especificações técnicas apresentadas neste edital e seus anexos.

19.5 - Os materiais deverão ser entregues no Departamento de Almoxarifado da Guarda Civil de Araruama, desta municipalidade, na Rua Dr. Batista, s/n, Fazendinha, das 08:00 às 17:00 h.

19.6 - A empresa convocada que não cumprir as obrigações estabelecidas na ata de Registro de Preços estará sujeita às sanções previstas neste edital. Neste caso, o Município de Araruama convocará obedecida a ordem de classificação, a próxima empresa registrada no SRP, se for o caso.



19.7 - A contratação decorrente do presente Registro de preços será requerida pela **SECRETARIA REQUISITANTE** que apontará quantitativo a ser contratado, bem como prazo e setores englobados, de acordo com sua necessidade e conveniência.

## **20 - DO RECEBIMENTO DO OBJETO**

20.1 - O recebimento do objeto caberá a Secretaria Requisitante, nos termos do art. 73, inciso II, da Lei Federal nº 8.666/93.

20.2 - O recebimento definitivo do objeto será efetuado pela Secretaria Requisitante, depois de verificada a conformidade das quantidades e especificações com aquelas contratadas consignadas no TERMO DE REFERÊNCIA- ANEXO I deste edital.

20.3 - O aceite/ aprovação do objeto licitado pela Secretaria Requisitante não exclui a responsabilidade civil do fornecedor por vício de quantidade e/ou qualidade do(s) material(is) ou disparidades com as especificações estabelecidas no TERMO DE REFERÊNCIA- ANEXO I deste edital.

20.4 - Constatadas irregularidades no objeto contratual, a Contratante poderá:

- a) se disser respeito à especificação, rejeitá-lo no todo ou em parte, determinando sua substituição ou rescindindo a contratação, sem prejuízo das penalidades cabíveis;
- b) se disser respeito à diferença de quantidade ou de partes, determinar sua complementação ou rescindir a contratação, sem prejuízo das penalidades cabíveis;

## **21. FISCALIZAÇÃO E GERENCIAMENTO DA CONTRATAÇÃO**

21.1 A fiscalização da contratação caberá à servidora Hilda Aparecida Batista Gonçalves, matrícula 010980-0, designada pela Secretaria Requisitante, sendo substituído, em caso de ausência ou impedimento, por outro servidor lotado na mesma secretaria.

21.2 O gerenciamento da contratação decorrente do edital caberá ao servidor especialmente designado da Secretaria de Saúde de Araruama, que determinará o que for necessário para regularização de faltas ou defeitos, nos termos do art. 67 da Lei Federal nº 8.666/93.

21.3 Ficam reservados à fiscalização o direito e a autoridade para resolver todo e qualquer caso singular, omissos ou duvidosos não previstos no processo administrativo em epígrafe e tudo o mais que se relacione com o objeto licitado, desde que não acarrete ônus para a Secretaria Requisitante ou modificação na contratação.

21.4 As decisões que ultrapassarem a competência dos fiscais da Secretaria Requisitante deverão ser solicitadas pela CONTRATADA à autoridade administrativa imediatamente superior ao fiscal, através dele, em tempo hábil para a adoção de medidas convenientes.

21.5 A CONTRATADA deverá aceitar, antecipadamente, todos os métodos de inspeção, verificação e controle a serem adotados pela fiscalização, obrigando-se a fornecer-lhe todos os dados, elementos, explicações, esclarecimentos, soluções e comunicações de que esta necessitar e que forem julgados necessários ao desenvolvimento de suas atividades.

21.6 A existência e a atuação da fiscalização em nada restringem a responsabilidade única, integral e exclusiva da CONTRATADA, no que concerne ao objeto da respectiva contratação, às implicações próximas e remotas perante a Secretaria Requisitante ou perante terceiros, do mesmo modo que a ocorrência de irregularidades decorrentes da execução contratual não implicará em corresponsabilidade da Secretaria Requisitante ou de seus prepostos, devendo, ainda, a CONTRATADA,



sem prejuízo das penalidades previstas, proceder ao ressarcimento imediato a Secretaria Requisitante dos prejuízos apurados e imputados às falhas em suas atividades.

## **22. DO CANCELAMENTO DO REGISTRO DE PREÇOS**

22.1 - O fornecedor registrado poderá ter o seu registro de preços cancelado, por intermédio de procedimento administrativo específico, assegurados o contraditório e a ampla defesa.

22.2 - O cancelamento do seu registro poderá ser:

22.2.1 - A pedido do próprio, quando comprovar estar impossibilitado de cumprir as exigências da Ata, pela ocorrência de fato superveniente que venha comprometer a perfeita execução contratual, decorrente de caso fortuito ou de força maior devidamente comprovado;

22.2.2 - Por iniciativa da Secretaria Requisitante,

22.2.2.1 - Quando o prestador de serviços registrado:

- a) Não aceitar reduzir o preço registrado, na hipótese de este se tornar superior àqueles praticados no mercado;
- b) Perder qualquer condição de habilitação ou qualificação técnica exigida no processo licitatório;
- c) Descumprir as obrigações decorrentes da ata de registro de preços;
- d) Deixar de retirar a respectiva nota de empenho ou instrumento equivalente, no prazo estabelecido pela Secretaria Requisitante, sem justificativa aceitável;

22.2.2.2 - Por razões de interesse público, devidamente motivadas e justificadas.

22.3 - Em qualquer das hipóteses acima, concluído o processo, a Secretaria Requisitante fará o devido apostilamento na ata de registro de preços e informará aos proponentes a nova ordem de registro.

## **23. DA REVOGAÇÃO DA ATA DE REGISTRO DE PREÇOS**

23.1 - A ata de registro de preços poderá ser revogada pela Administração:

23.2 - Automaticamente:

23.2.1 - Por decurso de prazo de vigência;

23.2.2 - Quando não restarem prestadores de serviços registrados.

23.3 - Pela Secretaria Requisitante, quando caracterizado o interesse público.

## **24. DAS CONDIÇÕES DE PAGAMENTO**

**24.1** - O Pagamento será realizado após a entrega do objeto, em até 30 (trinta) dias, contados o período de adimplemento a que se referir, mediante à Nota Fiscal/Fatura que deverá ser apresentada pela contratada, atestada e visada por 2 (dois) servidores da Secretaria responsável pelo recebimento.

**24.2** - O pagamento da fatura fica condicionado à apresentação pela empresa **CONTRATADA**, de comprovantes de pagamentos dos encargos sociais do mês anterior e impostos pertinentes ao fornecimento (contribuições ao INSS, FGTS e CNDT).

**24.3** - Ocorrendo atraso no pagamento, desde que este não decorra de ato ou fato atribuível a contratada, aplicar-se-á o índice do IPCA pro rata die, a título de compensação financeira, que será o produto resultante do mesmo índice do dia anterior ao pagamento, multiplicada pelo número de dias de atraso do mês correspondente, repetindo-se a operação a cada mês de atraso.



**24.4** - O pagamento será efetuado através de crédito em conta corrente, ou por meio de cheque administrativo nominal a contratada, desde que se obedeça às formalidades legais e contratuais previstas.

**24.5** - O valor do pagamento eventualmente efetuado com atraso injustificado sofrerá a incidência de juros moratórios de 0,01667% ao dia, alcançando 6% ao ano, consoante artigo 406, da Lei Federal n. 10406/02.

**24.6** - Caso o Município de Araruama efetue o pagamento devido à contratada em prazo inferior a 30 (trinta) dias, poderá ser descontado da importância devida o valor correspondente a 0,033% (trinta e três milésimos por cento) por dia de antecipação.

**24.7** - Na hipótese de o documento de cobrança apresentar erros, fica suspenso o prazo para pagamento, prosseguindo-se a contagem somente após a apresentação da nova documentação isenta de erros.

## **25. DA IMPUGNAÇÃO DO ATO CONVOCATÓRIO**

25.1- Qualquer cidadão é parte legítima para impugnar edital de licitação por irregularidade na aplicação das Leis, devendo protocolar o pedido até 02 (dois) dias úteis antes da data fixada para o recebimento das propostas, e a Administração deverá julgar e responder à impugnação em até 01 (um) dia útil, conforme previsto no Art. 12 § 1º do decreto 3555/00.

25.2 - Acolhida a petição contra o ato convocatório, será designada nova data para realização do certame.

25.3 - O licitante interessado poderá solicitar esclarecimentos ou formular impugnações acerca do objeto deste edital ou interpretação de qualquer de seus dispositivos por escrito, devendo protocolar o pedido no setor de Protocolo até 02 (dois) dias úteis anteriores à data fixada para o recebimento das propostas, no seguinte endereço: Av. John Kennedy, nº 120 – Centro – Araruama – RJ.

25.4 - As retificações deste edital, por iniciativa oficial ou provocada por eventuais impugnações, obrigarão a todos os licitantes, devendo ser publicadas no jornal, sendo comunicadas aos adquirentes do edital, por meio de correio eletrônico ou por telefax, reabrindo-se o prazo inicialmente estabelecido, exceto quando, inquestionavelmente, a modificação não alterar a formulação das propostas.

## **26. DAS SANÇÕES ADMINISTRATIVAS**

26.1 - Pela inexecução total ou parcial, ou execução imperfeita do objeto, ou demora do cumprimento das determinações da fiscalização, serão aplicadas à Contratada conforme o caso, as sanções de que tratam os Artigos 86, 87 e 88 da Lei nº 8.666/93 e previstas neste Edital, garantida a prévia defesa e ainda:

I – Advertência;

II – Multa Administrativa, gradual conforme a gravidade da infração, não excedendo, em seu total, o equivalente a 20% (vinte por cento) do valor do contrato, acumulável com as devidas sanções;

III – Suspensão temporária de participação em licitação e impedimento de contratar, com a Administração Pública, pelo prazo de até 02 (dois) anos;



IV – Declaração de inidoneidade para licitar ou contratar com a Administração Pública, enquanto perdurarem os motivos determinantes da punição ou até que seja promovida a reabilitação na forma da Lei, perante a própria autoridade que aplicou a penalidade.

26.2 - A critério da Administração Pública Municipal, as sanções previstas nos itens I, III e IV poderão ser aplicadas juntamente com a prevista no item II, facultada a defesa prévia da CONTRATADA, no respectivo processo, no prazo de 05 (cinco) dias úteis.

26.3 - A autoridade competente, na aplicação das sanções, levará em consideração a gravidade da conduta do infrator, o caráter educativo da pena, bem como o dano causado à Administração, observado o princípio da proporcionalidade.

26.4 – A suspensão temporária aplica-se tão somente na esfera da Administração Pública Municipal, ao passo que a declaração de inidoneidade impede futuras contratações em toda esfera da Administração Pública Municipal, Estadual e Federal.

26.5 - A penalidade por multa será:

I - de 20% (vinte por cento) do valor global corrigido do contrato, no caso de inexecução total da obrigação;

II - de 10% (dez por cento) do valor corrigido, correspondente à parte da obrigação contratual não cumprida, no caso de inexecução parcial da obrigação;

III - de 0,03% (três centésimos por cento) por dia, no caso de atraso no cumprimento dos prazos de execução do objeto, até o máximo de 30 (trinta) dias, a partir dos quais será considerado descumprimento parcial da obrigação.

26.6 - O valor da multa aplicada deverá ser recolhida ao Município de Araruama no prazo de 05 (cinco) dias corridos, a contar da data do recebimento da notificação, podendo o valor ser descontado na ocasião de seu pagamento, ao exclusivo critério da Administração e respeitando o prazo supracitado.

26.7 - O não recolhimento da multa no prazo assinado implicará a sua inscrição na dívida ativa municipal, para cobrança judicial.

26.8 - Após o décimo dia de atraso ou no caso de reincidência na execução imperfeita do objeto, poderá ser caracterizado o descumprimento total da obrigação assumida, ensejando o cancelamento da respectiva NE pela Administração, sujeitando-se ainda, a empresa faltosa, às sanções previstas neste item.

26.9 - Se a multa for de valor superior ao valor da nota de empenho, além da perda desta, responderá a contratada pela sua diferença, pela via judicial.

26.10 - A multa que alude neste item não impede que a Administração aplique as outras sanções previstas na Lei nº 8.666/93.

26.11 - Quem, convocado dentro do prazo de validade de sua proposta deixar de entregar ou apresentar documentação falsa exigida para o certame, ensejar o retardamento da entrega do seu objeto, não mantiver a proposta, falhar ou fraudar na entrega do mesmo, comportar-se de modo inidôneo ou cometer fraude fiscal, ficará impedido de licitar e contratar com o Município e, será descredenciado no sistema de cadastramento de fornecedores a que se refere o inciso XIV do Artigo 4º da Lei 10.520/2002, pelo prazo de até 05 (cinco) anos, sem prejuízo das multas previstas neste Edital e das demais cominações legais.



26.12 - Serão aplicadas, sanções previstas no artigo 88 e demais dispositivos legais da Lei nº 8.666/93.

26.13 - As eventuais sanções e/ou notificações serão devidamente publicadas no Portal da Transparência dessa municipalidade, no Diário Oficial do Município, bem como encaminhadas pelo e-mail indicado pela licitante na ficha cadastral (Anexo IX).

## **27. DAS OBRIGAÇÕES:**

### **27.1 - OBRIGAÇÕES DA CONTRATADA:**

- I. A efetuar a entrega dos bens em perfeitas condições, no prazo e local indicado pela administração, em estrita observância das especificações do Edital e da proposta, acompanhado da respectiva nota fiscal constando detalhadamente as indicações da marca, fabricante, modelo, tipo, procedência e prazo de garantia.
- II. Responsabilizar-se pelos vícios e danos decorrentes do produto, de acordo com os artigos 12, 13, 18 e 26, do Código de Defesa do Consumidor (Lei nº 8.078, de 1990);
- III. O dever previsto no subitem anterior implica na obrigação de, a critério da Administração, substituir, reparar, corrigir, remover, às suas expensas, no prazo máximo de 02 (dois) dias úteis, o produto com avarias ou defeitos;
- IV. A empresa vencedora deverá apresentar os coletes com os seguintes requisitos:
  - a. Estarem em conformidade com os requisitos avaliados pelo Exército Brasileiro, conforme determina a Portaria nº 18 de 19/12/2006 / MD, tendo sido considerados aprovados nos testes de trauma (P-BFS) e de limite balístico (BL), de acordo com a metodologia constante na norma NIJ STD 0101.04 (revisão A) datada de junho de 2001, testada e aprovada pelo Ministério da Defesa - Exército Brasileiro;
  - b. Possuírem RAT (Resultado de Avaliação Técnica) e ReTEx (Relatório Técnico Experimental) emitidos pelo Ministério da Defesa - Exército Brasileiro, por meio do CAEx (Centro de Avaliações do Exército), devidamente apostilados ao TR (Título de Registro) do fabricante para apresentação na fase de habilitação, a fim de que seja possível comprovar a sua aprovação;
  - c. Possuírem garantias de que em condições normais de uso os painéis, incluindo seus revestimentos, identificações/etiquetas e chips/microchips, tenham vida útil (validade) mínima de 6 (seis) anos. Para as capas externas deverá ser dada garantia mínima de 12 (doze) meses contra defeitos de fabricação e matéria-prima.
  - d. As reivindicações de garantia de qualquer classe serão consideradas nula caso o colete (ou partes dele) tenha sofrido alterações, danos ou modificações físicas de qualquer tipo causado pelo uso incorreto, abusivo ou negligente em decorrência da não observância das recomendações de uso do fabricante;
  - e. Será admitida que a data de fabricação gravada nas etiquetas seja de, no máximo, 2 (dois) meses anteriores à data de entrega do produto.
  - f. Estarem em conformidade com os requisitos destas especificações, comprovado mediante apresentação de 2 (duas) amostras de colete tamanho M, sendo 1 (uma) modelo masculino e 1 (uma) modelo preferencialmente feminino para serem apresentadas em até 15 (quinze) dias úteis, contados da data de convocação, para fins de avaliação e testes a serem executados por equipe técnica designada;



- g. Serem embalados individualmente em saco plástico, acompanhados de manual ou cartão com informações de uso, conservação e limites do material, em língua pátria, no formato de livreto, confeccionado com papel de qualidade, sendo na sequência acondicionados em caixas de papelão com no máximo 10 (dez) unidades por caixa, sem comprometer seu fechamento, com resistência para empilhamento de no mínimo 5 (cinco) caixas, sem deformar. As embalagens deverão ser de qualidade e resistentes, que ofereçam proteção ao material constitutivo contra ação de agentes externos que possam danificar o produto, sendo as caixas de papelão devidamente identificadas na parte externa com etiqueta autocolante contendo dados similares ao da etiqueta dos painéis balísticos, posicionada em local visível, de fácil leitura, identificação e individualização do produto;
- h. Possuírem comprovação de utilização das matérias-primas descritas no ReTeX do produto para apresentação na ocasião da entrega de cada lote de fabricação dos coletes balísticos. Tal comprovação refere-se a documento(s) do(s) fabricante(s) e/ou fornecedor(res) do(s) material(is) garantidor(es) da(s) tecnologia(s) solicitada(s) no ReTeX de modo que atestem o fornecimento de todo o montante do material em questão para confecção do lote de entrega.

#### **27.2 - OBRIGAÇÕES DO CONTRATANTE:**

- I. Receber provisoriamente o material, disponibilizando local, data e horário;
- II. Verificar minuciosamente, no prazo fixado, a conformidade dos bens recebidos provisoriamente com as especificações constantes do Edital e da proposta, para fins de aceitação e recebimento definitivos;
- III. Acompanhar e fiscalizar o cumprimento das obrigações da Contratada, através de servidor especialmente designado;
- IV. Efetuar o pagamento no prazo previsto.

#### **28. DA REVOGAÇÃO E ANULAÇÃO DA LICITAÇÃO**

28.1 - A autoridade competente para determinar a contratação somente poderá revogar a licitação em face de razões de interesse público, derivadas de fato superveniente devidamente comprovado, pertinente e suficiente para justificar tal conduta, devendo anulá-la por ilegalidade, de ofício ou por provocação de qualquer pessoa, mediante ato escrito e devidamente fundamentado.

28.2 - A anulação do procedimento licitatório induz a do instrumento contratual.

28.3 - No caso de revogação ou anulação da presente licitação, fica assegurado o contraditório e a ampla defesa.

28.4 - Os licitantes não terão direito à indenização em decorrência da anulação do procedimento licitatório, ressalvado o direito do licitante de boa-fé de ser ressarcido pelos encargos que tiver suportado no cumprimento do Contrato.

#### **29. DO PRAZO E CONDIÇÕES PARA ASSINATURA DO CONTRATO**

29.1. Será firmado contrato em atendimento ao interesse da Administração Pública com o licitante vencedor, que terá suas cláusulas e condições reguladas pela Lei nº 8.666/93 e disposições deste Edital e da Proposta de Preços.



29.2. Farão parte integrante do Contrato todos os elementos apresentados pelo licitante vencedor, que tenha servido de base para o julgamento da licitação, bem como as condições estabelecidas neste instrumento e seus anexos, independentemente de transcrição.

29.3. Decairá do direito de contratação o licitante vencedor que deixar de assinar o contrato no prazo de 05 (cinco) dias úteis a contar da data da notificação, sem prejuízo das sanções previstas neste Edital.

29.4. Caso o licitante vencedor recuse-se, injustificadamente, a assinar o Contrato, a Administração fará convocação de outra licitante, observada a ordem de classificação, para celebrar o contrato, e assim sucessivamente, sem prejuízo das sanções cabíveis.

29.5. A recusa injustificada do adjudicatário em assinar o contrato, caracteriza o descumprimento total da obrigação assumida, sujeitando-se às sanções cabíveis.

29.6. O prazo para a entrega do objeto licitado será de acordo com a solicitação da secretaria requisitante.

29.7. O prazo de convocação para assinatura de Contrato poderá ser prorrogado, uma vez por igual período, quando solicitado pela parte durante o seu transcurso e desde que ocorra motivo justificado e aceito pela Administração.

29.8. Será cobrada taxa de emissão de termos ou contratos de qualquer espécie, conforme valor estipulado no Código Tributário Municipal.

### **30. DO FORO**

30.1 - Fica eleito o Foro da Comarca de Araruama - RJ, para dirimir qualquer dúvida oriunda da execução deste instrumento, com renúncia de qualquer outro por mais privilegiado que seja.

### **31. DAS DISPOSIÇÕES GERAIS**

31.1 - É facultado ao Pregoeiro ou à autoridade superior, em qualquer fase da licitação, a promoção de diligência destinada a esclarecer ou a complementar a instrução do processo, vedada a inclusão posterior de documento ou informação que deveria constar originalmente da proposta.

31.2 - A presente licitação somente poderá ser revogada por razões de interesse público decorrente de fato superveniente devidamente comprovado, ou anulado no todo ou em parte por ilegalidade, de ofícios ou por provocação de terceiro, sem que caiba aos licitantes qualquer direito a reclamação ou indenização por esses fatos, de acordo com o art.229 da Lei Estadual nº 287/79 c/c o art. 49 da lei Federal nº 8.666/93.

31.3 - O objeto da presente licitação poderá sofrer acréscimos ou supressões, conforme previsto no art. 65, §§ 1º e 2º da Lei nº 8.666/93.

31.4 - A homologação do resultado desta licitação não implicará direito à contratação.

31.5 - Ao pregoeiro, além do recebimento e exame da documentação e das propostas caberá o julgamento e obediência às disposições supramencionadas, bem como dirimir sobre dúvidas ou omissões.



31.6 - Nenhuma indenização será devida aos licitantes pela elaboração e/ou apresentação de documentação e proposta de preços relativa ao presente Edital.

31.7 - Nenhum Contrato será celebrado sem a efetiva disponibilidade de recursos orçamentários para pagamento dos encargos, dele decorrentes, no exercício financeiro em curso.

31.8 - Não havendo expediente ou ocorrendo qualquer fato superveniente que impeça a realização do certame na data marcada, a sessão será automaticamente transferida e nova data será agendada.

31.9 - Por decisão do Pregoeiro, o Pregão poderá ser suspenso, ficando registrado em ata as propostas e lances eventualmente recebidos.

31.10 - Os proponentes são responsáveis pela fidelidade e legitimidade das informações e dos documentos apresentados em qualquer fase da licitação.

31.11 - Após a apresentação da proposta, não cabe desistência da mesma, salvo por motivo justo decorrente de fato superveniente e aceito pelo Pregoeiro.

31.12 - Na contagem dos prazos estabelecidos neste Edital e seus Anexos, excluir-se-á o dia do início e incluir-se-á o do vencimento. Só se iniciam e vencem os prazos em dia de expediente na Prefeitura de Araruama-RJ.

31.13 - O desatendimento de exigências formais não essenciais, não importará no afastamento do proponente, desde que seja possível a aferição de sua qualificação e a exata compreensão de sua proposta, durante a realização da sessão pública de Pregão.

31.14 - As normas que disciplinam este Pregão serão sempre interpretadas em favor da ampliação da disputa entre os interessados.

31.15 - Os casos omissos serão resolvidos pelo Pregoeiro, com auxílio da equipe de apoio.

31.16 - O Edital e seus Anexos estarão à disposição dos interessados na Av. John Kennedy, nº 120 - Centro - Araruama - RJ, CEP: 28.979-087 sendo que quaisquer informações e esclarecimentos adicionais relativos a essa licitação, deverão ser solicitados no local retro mencionado através do Tel.: **(22) 3199-9150**, de segunda à sexta, das 9:00 às 12:00 horas e das 14:00 às 18:00 horas.

## **32. CONSTITUEM ANEXOS DO EDITAL E DELE FAZEM PARTE INTEGRANTE**

Anexo I - Termo de Referência;

Anexo IA - Especificação do Objeto;

Anexo II - Carta de Credenciamento;



**PREFEITURA MUNICIPAL DE ARARUAMA**  
**ESTADO DO RIO DE JANEIRO**  
**SECRETARIA MUNICIPAL DE ADMINISTRAÇÃO**  
**EQUIPE DE PREGÃO**

Processo Nº 24676/2022

Ass.: \_\_\_\_\_ Fls. 20

Anexo III – Modelo de Proposta Comercial;

Anexo IV – Estimativa DECOP;

Anexo V – Minuta da Ata de Registro de Preços;

Anexo VI – Declaração de Atendimento aos Requisitos de habilitação;

Anexo VII – Declaração relativa ao cumprimento do disposto no inciso XXXIII, do art. 7º da Constituição Federal e na Lei nº 9.854, de 27 de outubro de 1999;

Anexo VIII – Declaração de Micro e Pequena Empresa;

Anexo IX – Ficha cadastral;

Anexo X – Minuta de contrato.

Araruama-RJ, 20 de julho de 2023.

**CAIO BENITES RANGEL**

**PREGOEIRO**

**ELAINE CAVEARI DE ALMEIDA**

**ELABORADORA**



**ANEXO I**

**TERMO DE REFERÊNCIA**

**1) OBJETO**

**1.1** Aquisição, em caráter emergencial, de 200 (duzentos) coletes balísticos nível III-A, para utilização da Guarda Civil de Araruama.

**2) JUSTIFICATIVA**

**2.1** A aquisição dos itens supracitados se faz necessária para a salvaguarda dos agentes pertencentes ao quadro da Guarda Civil de Araruama levando-se em consideração do mesmo ser um EPI (Equipamento de Proteção Individual), devendo ser utilizado por todos os agentes.

**3) ESPECIFICAÇÕES TÉCNICAS**

**3.1** Encontra-se, em apenso, no ANEXO IA deste Termo de Referência.

**4) MÉTODOS E ESTRATÉGIA DE SUPRIMENTO**

**4.1** O fornecimento será efetuado em prazo não superior a 60 (sessenta) dias, contados a partir do recebimento do pedido e da Nota de Empenho.

**5) CONDIÇÕES DE ENTREGA**

**5.1** A empresa vencedora deverá efetuar a entrega imediata e integral dos materiais em perfeitas condições de uso, conforme especificações técnicas apresentadas no anexo I, deste Termo de Referência.

**6) RECEBIMENTO E CRITÉRIO DE ACEITAÇÃO DO OBJETO**

**6.1** Os bens serão recebidos:

**6.2** Provisoriamente, a partir da entrega, para efeito da conformidade com as especificações constantes no edital e da proposta, quando necessário.

**6.3** Definitivamente, após a verificação da conformidade com as especificações constantes no edital e da proposta, e sua conseqüente aceitação, que se dará até 48 horas do recebimento provisório.

**6.4** **A administração rejeitará, no todo ou em parte, a entrega dos bens em desacordo com as especificações técnicas exigidas.**

**7) LOCAL DE ENTREGA**



**7.1** Os materiais deverão ser entregues no Departamento de Almojarifado da Guarda Civil de Araruama, desta municipalidade, na Rua Dr. Batista, s/n, Fazendinha, das 08:00 às 17:00 h.

### **8) RESPONSÁVEL PELO RECEBIMENTO DO OBJETO E FISCALIZAÇÃO DO CONTRATO**

**8.1** O responsável serão os servidores a frente do almojarifado da Secretaria de Segurança e Ordem Pública.

**8.2** A responsável pela elaboração do Termo de Referência é a servidora Hilda Aparecida Batista Gonçalves, matrícula 010980-0.

**8.3** A Comissão de Liquidação de Despesas é composta pelos seguintes servidores:

- Hilda Aparecida Batista Gonçalves – Efetivo - Mat. 010980-0 (Fiscal de Contrato);
- Fábio Almeida De Lima – Efetivo – Mat. 994974-9;
- Wesley Moreno Teixeira – Efetivo – Mat. 995972-8

Na oportunidade, renovo a Vossa Excelência meus protestos de estima e consideração.

Responsável pela elaboração do Termo de Referência:

---

Hilda Aparecida Batista Gonçalves

Inspetora da G.C.A.

Mat. 010980-0

Aprovado por:

---

Flávia Correa da Silva

Secretária de Segurança, Ordem Pública e Defesa Civil

Matricula: 006864-0



**Anexo IA - ESPECIFICAÇÕES DO OBJETO**

**1) OBJETO**

Aquisição de 200 (duzentos) coletes balísticos nível III-A – modelo ostensivo policial, para utilização da Guarda Civil de Araruama.

**2) CARACTERÍSTICAS MÍNIMAS E OBRIGATÓRIAS COMPOSTO PELO PELOS ITENS ABAIXO:**

**2.1 Descrição:** As seguintes especificações tratam de colete a prova de balas, modelos masculino e preferencialmente feminino, projetados para uso ergonômico, de forma ostensiva, com resistência a disparos de projéteis de arma de fogo até o calibre 9mm FMJ RN de alta velocidade (436m/s) e calibre .44 Magnum SJHP de alta velocidade (436m/s), equivalente ao nível III-A da norma NIJ Standard 0101.04 (revisão A) para proteção de toda área vital do usuário, acima da cintura (altura do umbigo) e abaixo do pescoço, compreendendo costas, tórax, abdômen, parte da clavícula e laterais do tronco..

**2.2 REQUISITOS MÍNIMOS DOS COLETES BALÍSTICOS:** O colete a prova de balas deverá:

- a)** Possuir as qualidades necessárias para prover segurança e garantir a integridade do usuário para proteção contra ameaças iminentes de calibres possivelmente encontrados com a marginalidade, oferecendo conforto (*ergonomia*) e usabilidade (facilidade para *realização dos movimentos típicos da profissão, sem restrição da amplitude articular e com adequado ajuste ao corpo nas posições em pé ou sentado*), sem comprometer nenhuma área de proteção, otimizando a relação existente entre resistência e comodidade de uso;
- b)** Apresentar nível de flexibilidade satisfatório para maior ergonomia e melhor usabilidade, atuando na redução de desconfortos, danos e lesões ocasionados em razão da sua utilização;
- c)** Possuir modelagem específica para uso masculino e preferencialmente feminino, confeccionados em 05 (cinco) tamanhos, conforme segue:
  - I. Pequeno, também identificado pela letra P;
  - II. Médio, também identificado pela letra “M”;
  - III. Grande, também identificado pela letra “G”;
  - IV. Muito grande, também identificado pelas letras “GG”;
  - V. Extra grande, também identificado pelas letras “EXG”.



d) Possuir peso total, contando os painéis balísticos com seus respectivos invólucros impermeáveis e a capa externa, ou seja, o peso total do conjunto, de acordo com a tabela abaixo, tendo como tolerância  $\pm 10\%$  (mais ou menos dez por cento):

| MODELOS                    | TAMANHOS           | PESOS COLETE (KG) |
|----------------------------|--------------------|-------------------|
| MASCULINO                  | Pequeno (P)        | 2,185             |
|                            | Médio (M)          | 2,487             |
|                            | Grande (G)         | 2,823             |
|                            | Muito Grande (GG)  | 3,177             |
|                            | Extra Grande (EXG) | 3,529             |
| PREFERENCIALMENTE FEMININO | Pequeno (P)        | 1,626             |
|                            | Médio (M)          | 1,887             |
|                            | Grande (G)         | 2,185             |
|                            | Muito Grande (GG)  | 2,487             |
|                            | Extra Grande (EXG) | 2,823             |

**TABELA 1 – Modelos, Tamanhos e Pesos dos Coletes Balísticos Nível III-A**

**2.2.1 REQUISITOS PAINEL DE PROTEÇÃO BALÍSTICA:** O painel de proteção balística deverá.

a) Ser composto de duas partes, frontal e a dorsal, dispostas em camadas pela superposição de lâminas balísticas fabricadas com fibraS de aramida<sup>1</sup> nas construções ou configurações trama e urdume, multiaxial, unidirecional ou feltro, em suas diversas versões e gramaturas, a fim de ser atingido o nível de proteção balística desejado (III-A), de acordo com a norma NIJ STD 0101.04 (revA), sendo compulsório o seu acondicionamento em invólucro impermeável;

b) Possuir a capacidade de atuar na absorção das ondas de choque resultantes do impacto dos projéteis balísticos discriminados na tabela abaixo (trauma de deformação):

<sup>1</sup> A definição por painel balístico constituído exclusivamente por lâminas a base de FIBRAS DE ARAMIDA (poliamida aromática) advém do fato dessa matéria prima ter comportamento similar a um termofixo, tendo seu desempenho balístico inerte a variações térmicas. Fato que não ocorre com frequência em coletes balísticos compostos por outras matérias primas, como os polietilenos, que culminam por alterar seu desempenho balístico quando utilizados profusamente em serviço, sobretudo em regiões que predominam altas temperaturas. Destaca-se ainda que os polietilenos de ultra alto peso molecular, em estruturas resinadas unidirecionais, trazem considerável dificuldade para o correto descarte do colete ao final de sua vida útil, isso devido a impossibilidade de sua reciclagem, o que denota mais um legado indesejável sob o viés ambiental.



| Nível | Proteção para:   |
|-------|--|
| III-A | Calibre 44 (quarenta e quatro) Magnum SJHP (Semi Jacketed Hollow Point) com velocidade de até 445m/s (quatrocentos e quarenta e cinco metros por segundo) e massa nominal do projétil de 15,6g (quinze gramas e seis décimos) / 240gr. (duzentos e quarenta grains); |
|       | Calibre 9mm (nove milímetros) FMJ RN (Full Metal Jacketed Round Nose) com velocidade de até 445m/s (quatrocentos e quarenta e cinco metros por segundo) e massa nominal do projétil de 8,2 (oito gramas e dois décimos) / 124gr. (cento e vinte e quatro grains).    |

**TABELA 2 – Características dos Projeteis Balísticos**

- c)** Possuir limite balístico mínimo de 500m/s, comprovado mediante apresentação do RAT (Resultado de Avaliação Técnica) e ReTEx (Relatório Técnico Experimental), fornecidos pelo EB;
- d)** Possuir proteção para toda a área vital do usuário, acima da cintura (altura do umbigo) e abaixo do pescoço, compreendendo costas, tórax, abdômen, parte da clavícula e laterais do tronco, sem comprometer os movimentos;
- e)** Possuir formato e dimensões ergonômicas para adequado ajuste ao corpo, distinguindo-se dos modelos tradicionais nos seguintes aspectos:
- I. Corte do painel frontal mais cavado na região das axilas para aumento da amplitude dos movimentos e suficientes para permitir que o usuário empunhe sua arma de fogo, bem como tenha livre acesso ao punho dessa arma, caso esteja coldreada na cintura;
  - II. Extremidades inferiores do painel frontal com cortes diagonais que sejam suficientes tanto para minimizar o contato do colete com o cinturão tático do usuário quanto para impedir o contato com os ossos das “cristas ilíacas” (alças laterais dos ossos da bacia) quando da realização de movimentos de sentar, abaixar e ajoelhar, evitando que o colete suba e cause desconforto.
- f)** Possuir nas duas primeiras camadas a partir da face de impacto (ou conforme padrão adotado pelo órgão contratante) o nome do fabricante, a numeração de série, bem como a sigla da instituição, para identificação em caso de extravio, furto ou roubo, gravada em tinta ou tecnologia que não se apague ou danifique com o tempo ou uso;
- g)** Possuir costuras para união das lâminas do material balístico feitas com linha/fio de alta resistência com propriedades específicas e localizadas nas regiões periféricas da solução balística, a no máximo 76 mm da borda, de modo a garantir a união das camadas, conforto do usuário e a estabilidade do desempenho balístico ao longo da vida útil do produto, evitando a inserção de pontos de fragilidade na área útil do painel balístico. Assim, não serão permitidas costuras que estejam dispostas nas áreas sujeitas a disparos balísticos do painel balístico;
- h)** Possuir lâminas balísticas resistentes, individualmente, à ABRASIVIDADE E FLAMABILIDADE<sup>2</sup> (excetuando material antitrauma), sendo a abrasividade testada

<sup>2</sup> Deverá ser apresentado na fase de habilitação laudos ou relatórios de ensaio emitidos por laboratório(s) independente(s) com comprovada capacitação para avaliação das características e propriedades individuais das lâminas balísticas utilizadas na confecção dos



segundo a norma ASTM D4966-12, modificada para condição de atrito entre lâminas do mesmo material, com classificação conforme item 4, tabela 1, teste 6.1 da norma EN 388 (set. 2013) e aceitação se dando para nível 3 ou superior; resistência à chama vertical (flamabilidade) testada segundo a norma ASTM D6413/D6413M-13b, com aceitação se dando conforme item 7.1.2 da norma NFPA 2112, edição 2012, para os itens de derretimento e gotejamento.

**i)** Possuir DISPOSITIVO ELETRÔNICO DO TIPO “CHIP” OU “MICROCHIP”<sup>3</sup> inserido na metade do número total de camadas que compõem os painéis de cada colete, contendo mecanismo de proteção contra modificação da informação gravada, vinculando o seu número ao lote e número de série do colete, posicionado preferencialmente na região central de cada painel com garantia de funcionamento, no mínimo, até o final da vida útil do colete;

**j)** Ser revestido por invólucro impermeável contendo os dizeres “face de impacto” de forma indelével e de fácil visualização. Confeccionado em TECIDO SINTÉTICO DE POLIAMIDA 6.6 QUE SATISFAÇA AS CARACTERÍSTICAS ELENCADAS ABAIXO, OU SIMILARES<sup>4</sup>, tingido na cor preta ou cinza, e com aplicação de filme impermeabilizante no lado avesso para permitir processos de selagem por ultrassom, alta frequência, termofusão, ou tecnologia similar, de modo que o fechamento propicie proteção aos painéis contra diversos fatores externos, tais como raios UV/AB, chuva, suor, água, imersão em líquidos, dentre outras substâncias que possam atingi-los, podendo contaminar ou comprometer sua eficiência balística:

- I.** Análise de fibras qualitativa e quantitativa: 100 % PA 6.6 (AATCC 20 e AATCC 20A);
- II.** Estrutura: tecido plano em ligação tela;
- III.** Densidade de fios (trama e urdume): 22±2 fios/cm (NBR 14588:2015);
- IV.** Título do fio (trama e urdume): 240±20 Dtex com 34 filamentos (ASTM D 1059:2001 ou (NBR 13214:1994);
- V.** Gramatura: de 206 g/m<sup>2</sup> à 260 g/m<sup>2</sup> (NBR 10591:2008);
- VI.** Determinação da resistência à continuação do rasgo: mínimo 90 N (NBR 14553/12);
- VII.** Determinação da resistência à tração e alongamento na ruptura: tração: mínimo de 200,0 N/cm; alongamento: mínimo de 30% (NBR 14552/12);

---

painéis quanto a resistência à ABRASIVIDADE E FLAMABILIDADE. O(s) laboratório(s) deve(m) ser acreditado(s) pelo SATRA (Satra Technology Centre), ou pelo INMETRO (Instituto Nacional de Metrologia, Normalização e Qualidade Industrial) ou pelo IPT (Instituto de Pesquisas Tecnológicas) e os laudos/relatórios emitidos devem estar em nome da licitante, atestando as propriedades requeridas de acordo com as normas de ensaio informadas.

<sup>3</sup> Depois de realizada a contratação, no momento da entrega do lote de coletes balísticos, a Contratada deverá fornecer, sem ônus para a Contratante, um leitor manual do tipo scanner para a leitura dos dados constantes no DISPOSITIVO ELETRÔNICO inserido nos painéis balísticos, além de uma listagem para controle e rastreabilidade, contendo relação de equivalência do número de codificação do chip/microchip com os números de identificação dos coletes (série, lote de fabricação e ano de fabricação), fornecida em mídia eletrônica (CD, Memória USB Flash Drive/pen drive, ou equivalente), em arquivo compatível com planilha eletrônica (tipo Windows Excel/open office calc), de modo a permitir a inserção de controles adicionais, tais como local de destino, usuário, etc., sem a necessidade de redigitação dos dados já existentes.

<sup>4</sup> Deverá ser apresentado na fase de habilitação laudos ou relatórios de ensaio emitidos por laboratório(s) independente(s) com comprovada capacitação para avaliação das características e propriedades do tecido utilizado na confecção dos invólucros dos painéis. O(s) laboratório(s) deve(m) ser acreditado(s) pelo SATRA (Satra Technology Centre), ou pelo INMETRO (Instituto Nacional de Metrologia, Normalização e Qualidade Industrial) ou pelo IPT (Instituto de Pesquisas Tecnológicas) e os laudos/relatórios emitidos poderão estar em nome da licitante ou do próprio fabricante do tecido, atestando as propriedades cujas normas de ensaio tenham sido informadas.



- VIII. Classificação quanto a proteção UV: FPU médio de 40 a 50, 50+; categoria de proteção: excelente proteção (AS/NZS 4399:1996);
- IX. Determinação da repelência à Líquido Aquoso – Água/ Álcool (AATCC 193/2012).
- k) Possuir peso dos painéis (frontal e dorsal) de acordo com a tabela abaixo, sendo desconsiderado os invólucros impermeáveis e a capa externa, tendo como tolerância  $\pm 10\%$  (mais ou menos dez por cento);

| MODELOS        | PESOS (KG) |       |       |       |       |
|----------------|------------|-------|-------|-------|-------|
|                | P          | M     | G     | GG    | EXG   |
| Masculino      | 1,644      | 1,885 | 2,144 | 2,427 | 2,711 |
| Pref. Feminino | 1,208      | 1,417 | 1,644 | 1,885 | 2,144 |

**TABELA 3 - Pesos Painéis Balísticos Nível III-A (Sem Invólucros e Capa)**

**2.3 IDENTIFICAÇÃO DAS PLACAS:** Em cada invólucro, frontal e dorsal, deverá ser afixada uma etiqueta nas superfícies que ficam voltadas para o lado de contato com o corpo do usuário, contendo as identificações solicitadas abaixo e, no que couber, seguindo os padrões da Portaria nº 18 de 19/12/2006 / MD e norma NIJ Standard - 0101.04 (revisão A). A referida etiqueta deverá ficar a aproximadamente 12cm da base e fixada em todo o seu perímetro por sistema de termofusão ou processo similar de mesmos efeitos, contendo a identificação da Instituição posicionada acima dos dados de identificação e abaixo dos dados do fabricante, além de eventuais instruções/orientações quanto ao uso e conservação, tudo gravado no idioma português de forma legível e indelével (que não se apague com o tempo ou uso), em cor contrastante:

- a) Nome, logomarca e identificação do fabricante;
- b) Nível de proteção do colete;
- c) Alerta ao usuário para verificar o tipo de proteção fornecida pelo painel balístico;
- d) Tamanho e modelo;
- e) Data de fabricação (formato MM/AAAA);
- f) Número do lote;
- g) Designação de modelo ou estilo que identifique ou diferencie o painel para os fins a que foi fabricado;
- h) Expressão “FACE DE CONTATO COM O CORPO” ou “SUPERFÍCIE VESTIDA”;
- i) Instruções de manuseio para o material balístico;
- j) A identificação deverá ser impressa em caracteres 1.5 (uma vez e meia) maior que os caracteres do resto da etiqueta, informando que o colete não foi projetado para proteger o usuário de fogo de armas longas, e, se for o caso, que o colete não foi projetado para proteger o usuário de instrumentos perfurocortantes;
- k) Certificado de conformidade com a norma NIJ standard 0101.04 (revisão A);
- l) Data de validade (formato MM/AAAA);
- m) Nome do órgão contratante, podendo ser formado por sua sigla;

n) Material de fabricação.

**DIMENSIONAMENTO DAS PLACAS:** O formato e as dimensões dos painéis de proteção balística deverão estar conforme os gabaritos mostrados nas figuras 1 e 2 e tabelas 4 a 7 abaixo, sendo admitida variação das dimensões, de maneira geral, em até 5mm.

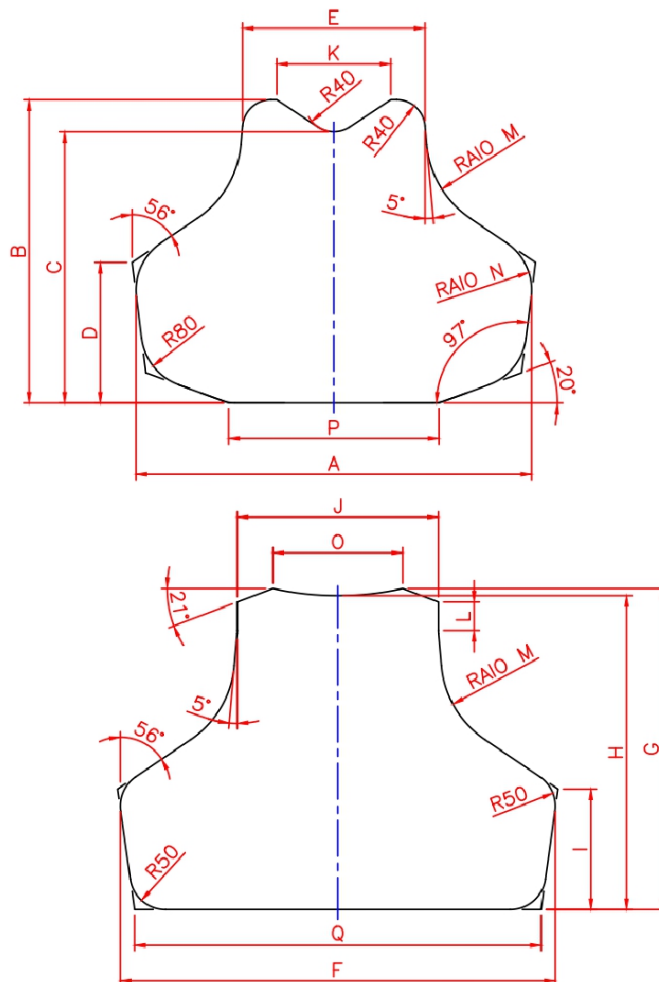

**FIGURA 1 – Painéis Frontal e Dorsal – Masculino**

| DIMENSÕES (mm) |     |     |     |     |     |     |     |     |     |     |     |    |     |     |     |     |     |
|----------------|-----|-----|-----|-----|-----|-----|-----|-----|-----|-----|-----|----|-----|-----|-----|-----|-----|
|                | A   | B   | C   | D   | E   | F   | G   | H   | I   | J   | K   | L  | M   | N   | O   | P   | Q   |
| P              | 520 | 395 | 352 | 186 | 244 | 570 | 420 | 410 | 156 | 270 | 150 | 40 | 120 | 70  | 170 | 260 | 530 |
| M              | 555 | 425 | 380 | 197 | 256 | 610 | 450 | 440 | 169 | 282 | 160 | 40 | 140 | 80  | 182 | 295 | 570 |
| G              | 590 | 455 | 408 | 208 | 268 | 650 | 480 | 470 | 182 | 294 | 170 | 40 | 160 | 90  | 194 | 330 | 610 |
| GG             | 625 | 485 | 436 | 219 | 280 | 690 | 510 | 500 | 195 | 306 | 180 | 40 | 180 | 100 | 206 | 365 | 650 |
| EXG            | 660 | 515 | 464 | 230 | 292 | 730 | 540 | 530 | 208 | 318 | 190 | 40 | 200 | 110 | 218 | 400 | 690 |

**TABELA 4 – Dimensões Painéis - Masculino**

| ÁREA DE PROTEÇÃO (m <sup>2</sup> ) |                |               |            |
|------------------------------------|----------------|---------------|------------|
| TAMANHO                            | PAINEL FRONTAL | PAINEL DORSAL | ÁREA TOTAL |
| P                                  | 0,1498         | 0,1725        | 0,3223     |
| M                                  | 0,1720         | 0,1977        | 0,3697     |
| G                                  | 0,1957         | 0,2247        | 0,4204     |
| GG                                 | 0,2225         | 0,2534        | 0,4759     |
| EXG                                | 0,2476         | 0,2840        | 0,5316     |

**TABELA 5** – Área de Proteção – Masculino

**Legenda:** mm (milímetros) e m<sup>2</sup> (metro ao quadrado).

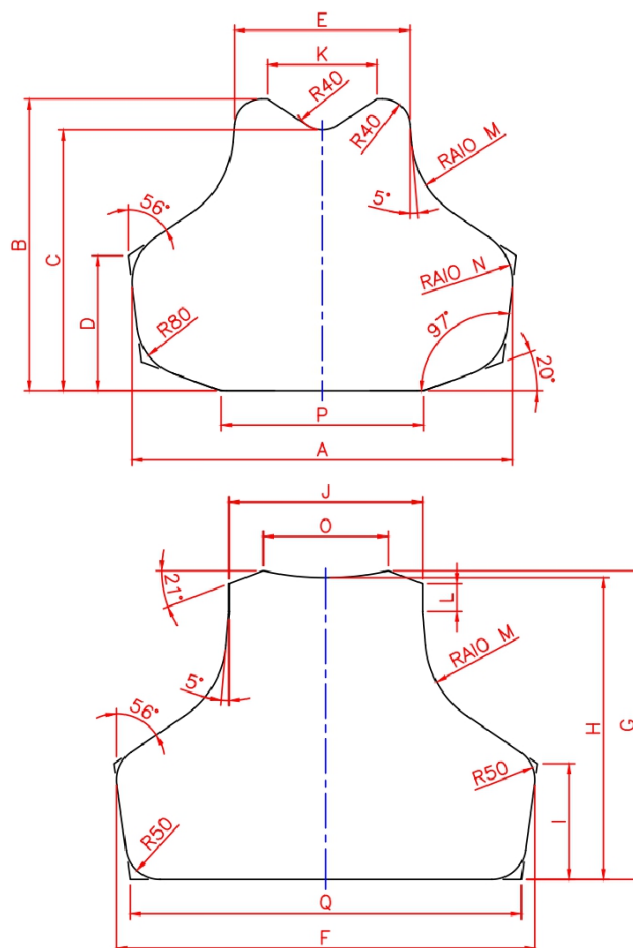

**FIGURA 2** – Painéis Frontal e Dorsal – Pref. Feminino



| <b>DIMENSÕES (mm)</b> |         |         |         |         |         |         |         |         |         |         |         |        |         |        |         |         |         |
|-----------------------|---------|---------|---------|---------|---------|---------|---------|---------|---------|---------|---------|--------|---------|--------|---------|---------|---------|
|                       | A       | B       | C       | D       | E       | F       | G       | H       | I       | J       | K       | L      | M       | N      | O       | P       | Q       |
| P                     | 45<br>0 | 33<br>5 | 29<br>6 | 16<br>4 | 22<br>0 | 49<br>0 | 36<br>0 | 35<br>0 | 13<br>0 | 24<br>6 | 13<br>0 | 4<br>0 | 80      | 5<br>0 | 14<br>6 | 19<br>0 | 45<br>0 |
| M                     | 48<br>5 | 36<br>5 | 32<br>4 | 17<br>5 | 23<br>2 | 53<br>0 | 39<br>0 | 38<br>0 | 14<br>3 | 25<br>8 | 14<br>0 | 4<br>0 | 10<br>0 | 6<br>0 | 15<br>8 | 22<br>5 | 49<br>0 |
| G                     | 52<br>0 | 39<br>5 | 35<br>2 | 18<br>6 | 24<br>4 | 57<br>0 | 42<br>0 | 41<br>0 | 15<br>6 | 27<br>0 | 15<br>0 | 4<br>0 | 12<br>0 | 7<br>0 | 17<br>0 | 26<br>0 | 53<br>0 |
| GG                    | 55<br>5 | 42<br>5 | 38<br>0 | 19<br>7 | 25<br>6 | 61<br>0 | 45<br>0 | 44<br>0 | 16<br>9 | 28<br>2 | 16<br>0 | 4<br>0 | 14<br>0 | 8<br>0 | 18<br>2 | 29<br>5 | 57<br>0 |
| EX<br>G               | 59<br>0 | 45<br>5 | 40<br>8 | 20<br>8 | 26<br>8 | 65<br>0 | 48<br>0 | 47<br>0 | 18<br>2 | 29<br>4 | 17<br>0 | 4<br>0 | 16<br>0 | 9<br>0 | 19<br>4 | 33<br>0 | 61<br>0 |

**TABELA 6 – Dimensões Painéis – Pref. Feminino**

| <b>ÁREA DE PROTEÇÃO (m<sup>2</sup>)</b> |                |               |            |
|---|----------------|---------------|------------|
| TAMANHO                                 | PAINEL FRONTAL | PAINEL DORSAL | ÁREA TOTAL |
| P                                       | 0,1095         | 0,1274        | 0,2369     |
| M                                       | 0,1289         | 0,1491        | 0,2779     |
| G                                       | 0,1498         | 0,1725        | 0,3223     |
| GG                                      | 0,1720         | 0,1977        | 0,3697     |
| EXG                                     | 0,1957         | 0,2247        | 0,4204     |

**TABELA 7 – Área de Proteção – Pref. Feminino**

**Legenda:** mm (milímetros) e m<sup>2</sup> (metro ao quadrado).

### **TESTES A SEREM REALIZADOS NOS PAINÉIS BALÍSTICOS**

No ato da habilitação, a empresa vencedora do processo licitatório deverá fornecer o Relatório de Avaliação Técnica e Relatório Técnico Experimental do Produto, bem como o documento de



apostilamento e o Título de Registro do Exército Brasileiro referente ao produto ofertado, um modelo de colete de cada tamanho solicitado, não contando estes como parte da compra, para fins de testes realizados por comissão de Avaliação designada pela Guarda Civil de Araruama, podendo a Comissão efetuar qualquer tipo de procedimento (cortar, desmanchar, etc.) nas amostras, mesmo que isso cause inutilização das mesmas.

### **VALIDADE DOS PAINÉIS BALÍSTICOS**

A validade de utilização do colete deverá ser, de no mínimo, 06 (seis) anos.

### **3) REQUISITOS CAPA EXTERNA:**

#### **3.1. Características gerais da capa externa ostensiva:**

- a)** Deverá ser confeccionada em formato envelope, devendo comportar os painéis balísticos devidamente ajustados, com pouca folga, e de maneira que o usuário possa inseri-los com facilidade, sem a necessidade de dobrá-los;
- b)** Deverá ser confeccionada com materiais de qualidade, oferecendo adequado ajuste ao corpo, para utilização ostensiva, de forma a não comprometer nenhuma área de proteção, otimizando a relação existente entre resistência e comodidade de uso, com liberdade para movimentos;
- c)** No forro interno das capas frontal e dorsal deverá existir abertura disposta horizontalmente em toda sua extensão, localizada a aproximadamente 6 cm (seis centímetros) da borda inferior, fechado por sistema de ganchos e argolas (tiras macho/fêmea) de forte ligação, com  $20\pm 1$ mm de largura e na mesma cor da capa, sendo as faces fêmeas voltadas para o corpo do usuário e com comprimento que proporcione fechamento total da abertura da capa na face de contato do usuário, a fim de permitir a inserção e remoção dos painéis balísticos com facilidade. A parte referente aos 6 cm (seis centímetros) da borda inferior, deverá ser feito com o mesmo tecido da parte externa da capa, poliamida 6.6, a fim de proporcionar maior durabilidade, devido ao tecido suportar melhor o peso dos painéis balísticos, evitando o desgaste prematuro da capa. Esses bolsos deverão abrigar os seus painéis balísticos, de modo que fiquem totalmente guardados, sem nenhuma parte aparente (Figuras 4, 5, 7 e 8; tabelas 8 a 11);
- d)** Na capa frontal, região inferior, deverá possuir faixas horizontais de sistema de fechamento por ganchos e argolas de forte ligação, do tipo fêmea, na mesma cor da capa, com medidas e dimensões conforme desenho técnico, aderidos à capa com costuras laterais e internamente com reforço em forma de "X" com vistas a evitar o rompimento durante a abertura e proporcionando regulagens no corpo do usuário através do fechamento no sistema de ganchos e argolas de forte ligação das abas laterais da capa dorsal (Figuras 3 e 5; tabelas 8 e 9);
- e)** Na capa frontal, região superior, deverá possuir duas faixas de sistema de fechamento por ganchos e argolas de forte ligação, do tipo fêmea, sendo uma de cada lado, na mesma cor da capa, com medidas e dimensões conforme desenho técnico, aderidos à capa com costuras laterais e internamente com reforço em forma de "X"



com vistas a evitar o rompimento durante a abertura e proporcionando regulagens de altura no corpo do usuário através do fechamento no sistema de ganchos e argolas de alta aderência das alças de ombros da capa dorsal (Figuras 3 e 5; tabelas 8 e 9);

**f)** Na capa frontal, região do peito esquerdo, deverá possuir, em microbordado, Brasão em alta definição nas cores e medidas padrão da Instituição, costurado ou colado definitivamente na peça (Figuras 9 e 10);, bem como, do lado diametralmente oposto, deverá possuir uma tira de sistema de ganchos e argolas de forte ligação, do tipo fêmea, na mesma cor da capa, com medidas conforme padrão da Instituição, para fixação de tarjeta de identificação do usuário;

**g)** Na capa dorsal, região superior, deverá possuir alças de ombros para fechamento da capa dorsal à capa frontal para regulagem de altura com medidas e dimensões conforme desenho técnico e, nas regiões laterais, abas para fechamento da capa dorsal com a capa frontal para regulagem ao corpo do usuário com medidas e dimensões conforme desenho técnico. As alças e abas deverão ser formadas por duas partes distintas: a primeira parte, costurada diretamente na capa dorsal, será composta por um tecido de poliamida/elastano; a segunda parte, costurada à primeira parte, será composta por sistema de fechamento por ganchos e argolas de forte ligação, do tipo macho, na mesma cor da capa, revestido na sua parte exterior pelo mesmo tecido da capa do colete, fixados por costuras laterais e internamente com reforço em forma de “X” com vistas a evitar o rompimento durante a abertura. Tanto o sistema de fechamento por ganchos e argolas de forte ligação quanto o seu revestimento exterior deverão ter na capa dos coletes as medidas e dimensões conforme desenho técnico. (Figuras 6, 7 e 8; tabelas 10 e 11);

**h)** Todas as costuras existentes na capa deverão resistir durante toda a vida útil do colete, devendo ser realizadas com linha de poliéster nº60 (ref. comercial), ou melhor, tendo o fechamento de união das partes interna e externa feito em máquina overloque; costuras feitas em máquina reta de ponto fixo 301 com quantidade de pontos por centímetro de 3 a 4; e a fixação das alças e abas à capa reforçadas por costuras tipo travete em cada extremidade das junções. As costuras e bordas deverão ainda possuir acabamento industrial que evite rasgos, desfiamentos da borda do tecido ou defeitos que possam ser atribuídos ao esforço causado pela massa (peso) do material balístico.

**i)** Na capa Dorsal, parte Externa, deverá haver inscrito, em letra de forma, os seguintes dizeres: “GUARDA CIVIL DE ARARUAMA”, estando os mesmos na cor BRANCA (Figura 10).

**3.2.** Em cada capa, frontal e dorsal, deverá ser afixada uma etiqueta nas respectivas superfícies de contato com o corpo do usuário, contendo as identificações solicitadas abaixo e, no que couber, seguindo os padrões da Portaria nº 18 de 19/12/2006 / MD e norma NIJ Standard - 0101.04 (revisão A). A referida etiqueta deverá ficar a aproximadamente 2,0 cm da parte superior da abertura do compartimento dos painéis, fixada em todo o seu perímetro por costuras reforçadas, contendo a identificação da Instituição posicionada acima dos dados de identificação e abaixo dos dados do fabricante, além de eventuais instruções/orientações quanto ao uso e conservação, tudo gravado no idioma português de forma legível e indelével (que não se apague com o tempo ou uso), em cor contrastante:

- a) Declaração informando ao usuário sobre a necessidade de verificar no material balístico o nível de proteção fornecido, bem como sua validade;
- b) Orientação para que o usuário utilize somente a capa externa do fabricante do conjunto balístico, sob o risco de não oferecer a proteção desejada;
- c) Identificação do fabricante;
- d) Modelo;
- e) Tamanho;
- f) Lote de fabricação;
- g) Data de fabricação (formato MM/AAAA);
- h) Garantia de confecção e matéria prima (formato MM/AAAA);
- i) Nome do órgão contratante, podendo ser formado por sua sigla;
- j) Material de fabricação.

**3.2.** O modelo e dimensões da capa externa deverão estar conforme os desenhos e tabelas abaixo (figuras 3 a 8 e tabelas 8 a 11), sendo admitida variação em até 0,5 cm para dimensões de até 10 cm e variação em até 1,0 cm para dimensões acima de 10 cm:

- a) Capa Frontal:

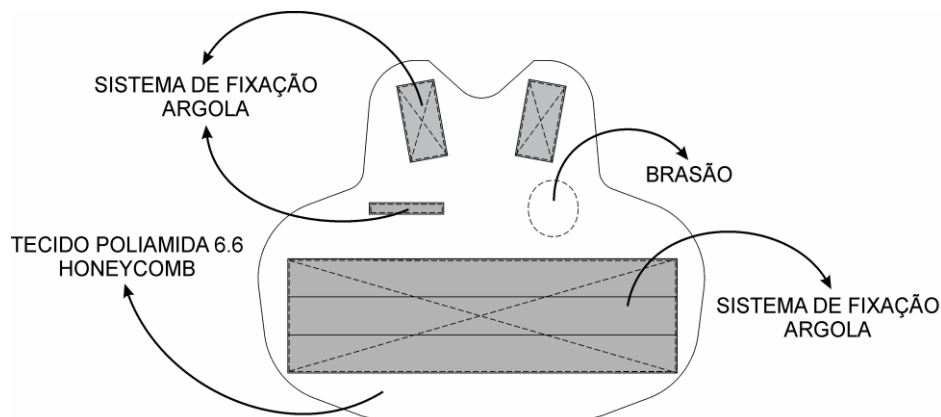

**FIGURA 3 - Capa Frontal - Parte Externa**

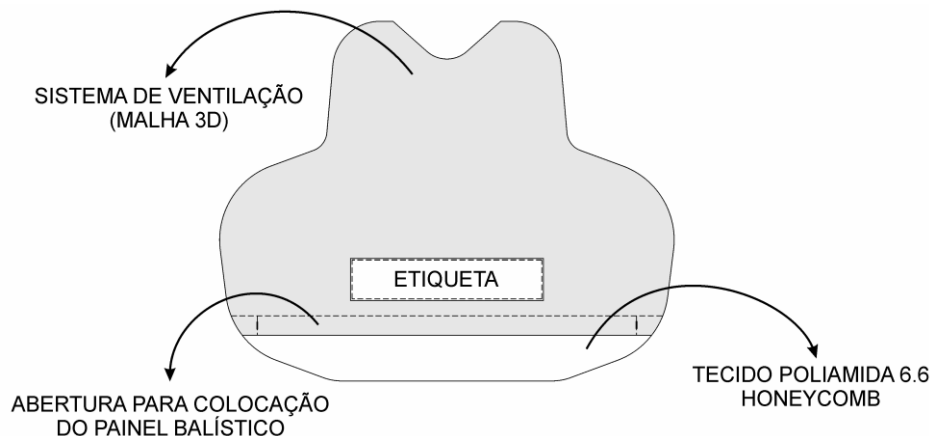

**FIGURA 4 - Capa Frontal - Parte Interna**

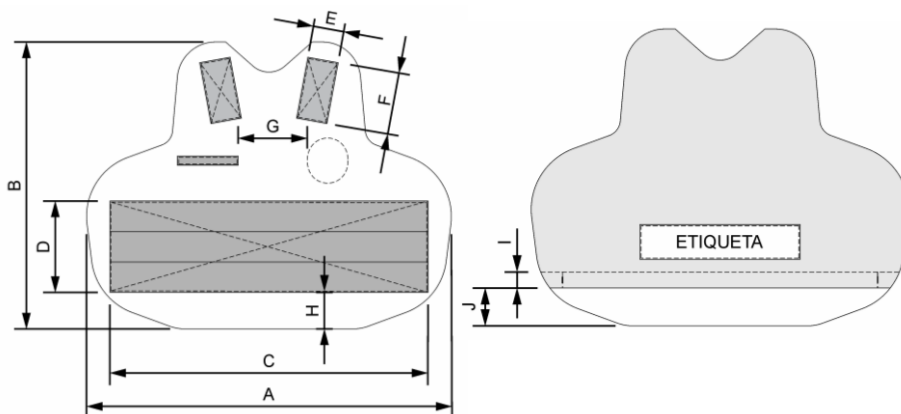

**FIGURA 5 - Capa Frontal – Dimensionais**

| DIMENSÕES (cm) |                                 |                                 |                                 |                                 |                                 |
|----------------|---------------------------------|---------------------------------|---------------------------------|---------------------------------|---------------------------------|
|                | P                               | M                               | G                               | GG                              | EXG                             |
| A              | 54,0                            | 57,5                            | 61,0                            | 64,5                            | 68,0                            |
| B              | 41,5                            | 44,5                            | 47,5                            | 50,5                            | 53,5                            |
| C              | 45,5                            | 52,0                            | 55,0                            | 58,0                            | 60,5                            |
| D              | 12,0                            | 12,0                            | 15,0                            | 15,0                            | 15,0                            |
| E              | 5,0                             | 5,0                             | 5,0                             | 5,0                             | 5,0                             |
| F              | 10,0                            | 10,0                            | 10,0                            | 12,0                            | 13,0                            |
| G              | Diametralmente oposto ao brasão | Diametralmente oposto ao brasão | Diametralmente oposto ao brasão | Diametralmente oposto ao brasão | Diametralmente oposto ao brasão |
| H              | 6,0                             | 8,0                             | 8,0                             | 9,0                             | 10,0                            |
| I              | 2,0                             | 2,0                             | 2,0                             | 2,0                             | 2,0                             |
| J              | 6,0                             | 6,0                             | 6,0                             | 6,0                             | 6,0                             |

**TABELA 8 - Dimensões Capa Frontal – Masculino**

| DIMENSÕES (cm) |      |      |      |      |      |
|----------------|------|------|------|------|------|
|                | P    | M    | G    | GG   | EXG  |
| A              | 47,0 | 50,5 | 54,0 | 57,5 | 61,0 |
| B              | 35,5 | 38,5 | 41,5 | 44,5 | 47,5 |
| C              | 37,0 | 43,5 | 45,5 | 52,0 | 55,0 |

|          |                                 |                                 |                                 |                                 |                                 |
|----------|---------------------------------|---------------------------------|---------------------------------|---------------------------------|---------------------------------|
| <b>D</b> | 10,0                            | 10,0                            | 12,0                            | 12,0                            | 15,0                            |
| <b>E</b> | 5,0                             | 5,0                             | 5,0                             | 5,0                             | 5,0                             |
| <b>F</b> | 10,0                            | 10,0                            | 10,0                            | 10,0                            | 10,0                            |
| <b>G</b> | Diametralmente oposto ao brasão | Diametralmente oposto ao brasão | Diametralmente oposto ao brasão | Diametralmente oposto ao brasão | Diametralmente oposto ao brasão |
| <b>H</b> | 6,0                             | 6,0                             | 6,0                             | 8,0                             | 8,0                             |
| <b>I</b> | 2,0                             | 2,0                             | 2,0                             | 2,0                             | 2,0                             |
| <b>J</b> | 6,0                             | 6,0                             | 6,0                             | 6,0                             | 6,0                             |

**TABELA 9 - Dimensões Capa Frontal – Pref. Feminino**

**Legenda:** cm (centímetros).

b) Capa dorsal:

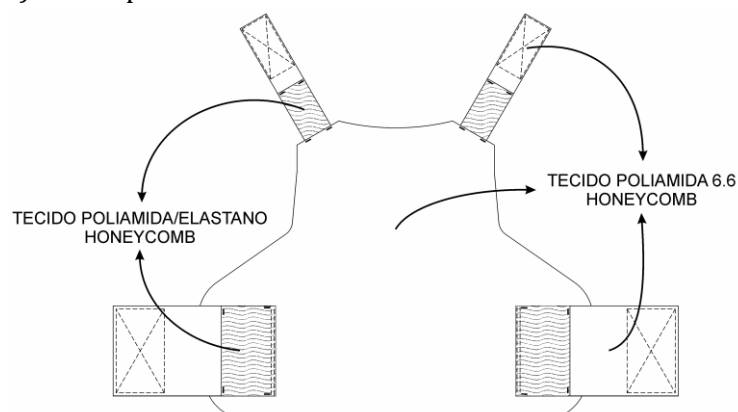

**FIGURA 6 - Capa Dorsal - Parte Externa**

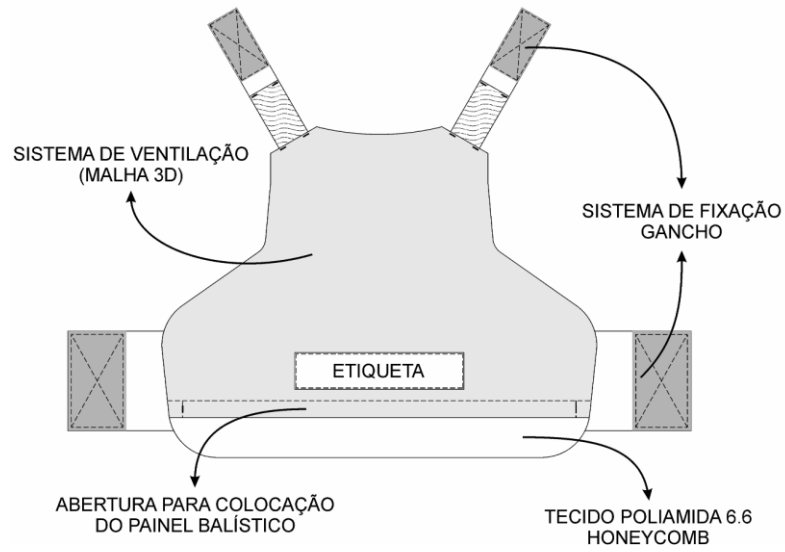

**FIGURA 7 - Capa Dorsal - Parte Interna**

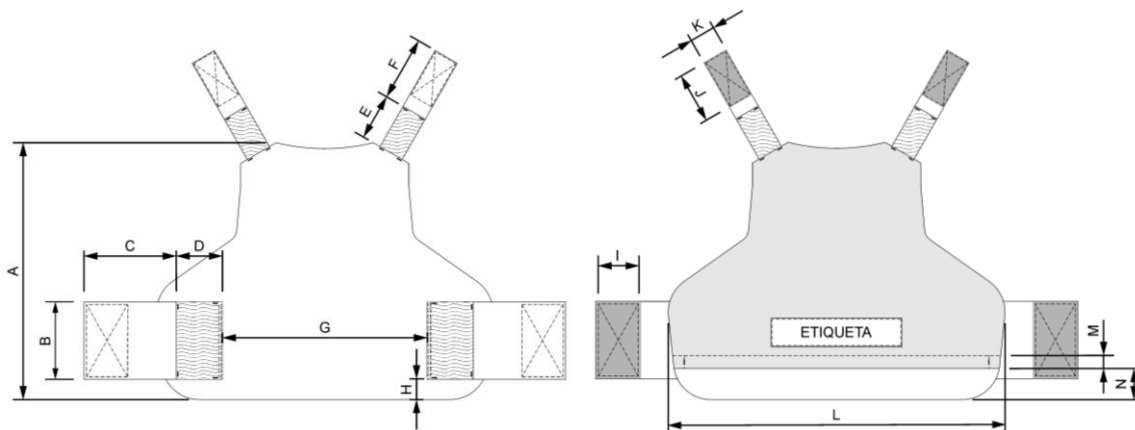

**FIGURA 8 - Capa Dorsal - Dimensionais**



**FIGURA 9 – Brasão da Guarda Civil de Araruama**





**FIGURA 10** – Representação do posicionamento do brasão da GCA, e da inscrição da mesma.

| <b>DIMENSÕES (cm)</b> |          |          |          |           |            |
|-----------------------|----------|----------|----------|-----------|------------|
|                       | <b>P</b> | <b>M</b> | <b>G</b> | <b>GG</b> | <b>EXG</b> |
| <b>A</b>              | 440      | 470      | 500      | 530       | 560        |
| <b>B</b>              | 120      | 120      | 150      | 150       | 150        |
| <b>C</b>              | 180      | 180      | 180      | 180       | 180        |
| <b>D</b>              | 90       | 90       | 90       | 90        | 90         |
| <b>E</b>              | 110      | 110      | 110      | 110       | 120        |
| <b>F</b>              | 125      | 145      | 145      | 155       | 155        |
| <b>G</b>              | 390      | 390      | 430      | 430       | 470        |
| <b>H</b>              | 40       | 60       | 60       | 70        | 80         |
| <b>I</b>              | 80       | 80       | 80       | 80        | 80         |
| <b>J</b>              | 100      | 100      | 100      | 100       | 100        |
| <b>K</b>              | 50       | 50       | 50       | 50        | 50         |
| <b>L</b>              | 590      | 630      | 670      | 710       | 750        |
| <b>M</b>              | 20       | 20       | 20       | 20        | 20         |
| <b>N</b>              | 60       | 60       | 60       | 60        | 60         |

**TABELA 10** - Dimensões Capa Dorsal - Masculino

| <b>DIMENSÕES (cm)</b> |          |          |          |           |            |
|-----------------------|----------|----------|----------|-----------|------------|
|                       | <b>P</b> | <b>M</b> | <b>G</b> | <b>GG</b> | <b>EXG</b> |
| <b>A</b>              | 38,0     | 41,0     | 44,0     | 47,0      | 50,0       |
| <b>B</b>              | 10,0     | 10,0     | 12,0     | 12,0      | 15,0       |
| <b>C</b>              | 18,0     | 18,0     | 18,0     | 18,0      | 18,0       |
| <b>D</b>              | 5,0      | 5,0      | 9,0      | 9,0       | 9,0        |



|   |      |      |      |      |      |
|---|------|------|------|------|------|
| E | 10,0 | 10,0 | 11,0 | 11,0 | 11,0 |
| F | 12,5 | 12,5 | 12,5 | 14,5 | 14,5 |
| G | 31,0 | 35,0 | 39,0 | 39,0 | 43,0 |
| H | 4,0  | 4,0  | 4,0  | 6,0  | 6,0  |
| I | 8,0  | 8,0  | 8,0  | 8,0  | 8,0  |
| J | 10,0 | 10,0 | 10,0 | 10,0 | 10,0 |
| K | 5,0  | 5,0  | 5,0  | 5,0  | 5,0  |
| L | 51,0 | 55,0 | 59,0 | 63,0 | 67,0 |
| M | 2,0  | 2,0  | 2,0  | 2,0  | 2,0  |
| N | 6,0  | 6,0  | 6,0  | 6,0  | 6,0  |

**TABELA 11** - Dimensões Capa Dorsal - Feminino

**Legenda:** cm (centímetros).

#### **4) REQUISITOS TECIDOS CAPA EXTERNA<sup>5</sup>:**

##### **4.1 Tecido da parte externa e parte inferior interna da capa:**

**4.1.1.** Deverá ser de poliamida 6.6 com fios texturizados a ar, multifilamentados de média tenacidade e referência de titulação comercial 300 denier com 140 filamentos, ou similar com mesmas características, entendendo-se como “similar” um fio com o mesmo tipo de especificação e com os mesmos resultados de performance em laboratório. Deverá apresentar as propriedades requeridas abaixo com a construção em contornos de fios duplos perpendicular e transversalmente na estrutura em tela para aumento de sua resistência e, ainda, acabamento com repelentes para comportamento adequado às intempéries inerentes a sua utilização e conservação.

- a)** Análise de fibras qualitativa e quantitativa: 100% Poliamida 6.6 (AATCC 20 e 20A);
- b)** Título fios (trama e urdume): 380±10% Dtex com 140 filamentos (NBR 13216);
- c)** Determinação da densidade de fios: urdume: mínimo de 23fios/cm; trama: mínimo de 22 fios/cm (NBR 10588);
- d)** Estrutura: fundo em Tela 1x1 com contornos de fios duplos com função

<sup>5</sup> Deverá ser apresentado na fase de habilitação laudos ou relatórios de ensaio emitidos por laboratório(s) independente(s) com comprovada capacitação para avaliação das características e propriedades dos tecidos utilizados na confecção das capas externas, sendo eles o tecido de poliamida 6.6, o forro de poliéster e o tecido elastizado de poliamida/elastano. O(s) laboratório(s) deve(m) ser acreditado(s) pelo SATRA (*Satra Technology Centre*), INMETRO (*Instituto Nacional de Metrologia, Normalização e Qualidade Industrial*) ou IPT (*Instituto de Pesquisas Tecnológicas*) e os laudos/relatórios emitidos poderão estar em nome da licitante ou do próprio fabricante do tecido, atestando as propriedades cujas normas de ensaio tenham sido informadas.



*ripstop* em quadrados de 8,0 x 8,0 mm ( $\pm 2,0$  mm) e contornos de fios duplos com função *ripstop* em losango de 6,0 x 6,0 mm ( $\pm 2,0$  mm). (NBR 12996 ou NBR 12546);

- e)** Gramatura: mínimo de 190 g/m<sup>2</sup> acabado (NBR 10591);
- f)** Resistência à tração (trama e urdume): mínimo de 25 N/mm (NBR 14552/2012);
- g)** Alongamento (trama e urdume): mínimo de 35% (NBR 14552/2012);
- h)** Resistência ao rasgo: sentido trama e urdume no mínimo 80 N (NBR 14553/2012);
- i)** Corante: tingimento a base de anilinas ácidas para conferir os índices de solidez da cor necessários;
- j)** Acabamento: hidrorrepelência com nota mínima de 90% no Spray Test (AATCC 22);
- k)** Avaliação de UPF: +50 (AS/NZS 4399:1996);
- l)** Determinação da propensão da superfície do tecido em formar felpa e pilling: nota 5 (ISO 12945-2);
- m)** Cores: Conforme item 5.2.

#### **4.2 Forro da parte superior interna da capa:**

**4.2.1.** Deverá ser antialérgico e macio com estrutura tridimensional (3D) em malha por trama (malharia circular), sendo o lado direito (face de contato com o corpo) formado por fios multifilamentados, estruturação formada por fios de monofilamento e o lado avesso formado por fios multifilamentados. Deverá possuir alta permeabilidade ao vapor do suor, elevada absorção e dessorção de umidade, acabamento antibacteriano para prevenção da formação de odores durante a utilização do colete balístico e, ainda, satisfazer as demais características requeridas abaixo:

- a)** Análise de fibras qualitativa e quantitativa: 100% Poliéster (AATCC 20 e 20A);
- b)** Gramatura: 300g/m<sup>2</sup>  $\pm 10\%$  (NBR 10591);
- c)** Determinação da densidade de fios: Colunas: mínimo de 12/cm; malhas: mínimo de 19/cm (NBR 12060);
- d)** Título dos fios: lado direito: mínimo de 167 Dtex com 48 filamentos e mínimo de 50 Dtex com 24 filamentos; fios de estruturação: mínimo de 70 Dtex monofilamentado; lado avesso: mínimo de 76 Dtex com 36 filamentos (NBR 13216);
- e)** Resistência à abrasão: Seco: mínimo de 20.000 ciclos; úmido: mínimo de 10.000 ciclos (NBR 20344, it. 6.12);
- f)** Permeabilidade ao vapor d'água: mínimo 20 mg/cm<sup>2</sup>.h (NBR 20344, it. 6.6);
- g)** Coeficiente de permeabilidade: mínimo 200 mg/cm<sup>2</sup> (NBR 20344, it. 6.8);



- h)** Acabamento antibacterial: redução mínima 90% (AATCC 100);
- i)** Cores: Conforme item 5.2.

#### **4.3. Tecido elastizado das regulagens da capa:**

##### **4.3.1. Deverá atender as características requeridas abaixo:**

- a)** Análise de fibras qualitativa e quantitativa: 93±2% poliamida 6.6 e 7±2% elastano (AATCC 20 e 20A);
- b)** Estrutura: plano com fundo em ligação tela com contornos em fios duplos com função *ripstop* em retângulos de 6 x 7 mm (±2,0 mm) e losangos de 5 x 5 mm (±2,0 mm) (NBR 12996 ou NBR 12546);
- c)** Determinação densidade fios: urdume: 30±5 fios/cm; trama: 28±3 fios/cm (NBR 10588);
- d)** Gramatura: 175±20 g/m<sup>2</sup> (NBR 10591);
- e)** Alongamento (trama e urdume): mínimo 30% (ASTM 2594), sendo permitidas as seguintes deformações após alongamento de acordo com a ASTM 3107: após 30s=3%, após 30 min=2%, após 1h=1%, após 2hs=1;
- f)** Corante: tingimento a base de anilinas ácida para conferir os índices de solidez da cor necessários;
- g)** Cores: Conforme item 5.2.

#### **5) REQUISITOS GERAIS:**

##### **5.1. Ademais das exigências anteriores, os coletes deverão atender os seguintes requisitos:**

- a)** Estarem em conformidade com os requisitos avaliados pelo Exército Brasileiro, conforme determina a [Portaria nº 18 de 19/12/2006 / MD](#), tendo sido considerados aprovados nos testes de trauma (P-BFS) e de limite balístico (BL), de acordo com a metodologia constante na norma NIJ STD 0101.04 (revisão A) datada de junho de 2001, testada e aprovada pelo Ministério da Defesa - Exército Brasileiro;
  - b)** Possuírem RAT (Resultado de Avaliação Técnica) e ReTex (Relatório Técnico Experimental) emitidos pelo Ministério da Defesa - Exército Brasileiro, por meio do CAEx (Centro de Avaliações do Exército), devidamente apostilados ao TR (Título de Registro) do fabricante para apresentação na fase de habilitação, a fim de que seja possível comprovar a sua aprovação;
  - c)** Possuírem garantias de que em condições normais de uso os painéis, incluindo seus revestimentos, identificações/etiquetas e chips/microchips, tenham vida útil (validade) mínima de 6 (seis) anos. Para as capas externas deverá ser dada garantia mínima de 12 (doze) meses contra defeitos de fabricação e matéria-prima.
- I.** As reivindicações de garantia de qualquer classe serão consideradas nula caso o colete (ou partes dele) tenha sofrido alterações, danos ou modificações físicas de



qualquer tipo causado pelo uso incorreto, abusivo ou negligente em decorrência da não observância das recomendações de uso do fabricante;

**II.** Será admitida que a data de fabricação gravada nas etiquetas seja de, no máximo, 2 (dois) meses anteriores à data de entrega do produto.

**d)** Estarem em conformidade com os requisitos destas especificações, comprovado mediante apresentação de 2 (duas) amostras de colete tamanho M, sendo 1 (uma) modelo masculino e 1 (uma) modelo preferencialmente feminino para serem apresentadas em até 15 (quinze) dias úteis, contados da data de convocação, para fins de avaliação e testes a serem executados por equipe técnica designada;

**e)** Serem embalados individualmente em saco plástico, acompanhados de manual ou cartão com informações de uso, conservação e limites do material, em língua pátria, no formato de livreto, confeccionado com papel de qualidade, sendo na sequência acondicionados em caixas de papelão com no máximo 10 (dez) unidades por caixa, sem comprometer seu fechamento, com resistência para empilhamento de no mínimo 5 (cinco) caixas, sem deformar. As embalagens deverão ser de qualidade e resistentes, que ofereçam proteção ao material constitutivo contra ação de agentes externos que possam danificar o produto, sendo as caixas de papelão devidamente identificadas na parte externa com etiqueta autocolante contendo dados similares ao da etiqueta dos painéis balísticos, posicionada em local visível, de fácil leitura, identificação e individualização do produto;

**f)** Possuírem comprovação de utilização das matérias-primas descritas no ReTeX do produto para apresentação na ocasião da entrega de cada lote de fabricação dos coletes balísticos. Tal comprovação refere-se a documento(s) do(s) fabricante(s) e/ou fornecedor(res) do(s) material(is) garantidor(es) da(s) tecnologia(s) solicitada(s) no ReTeX de modo que atestem o fornecimento de todo o montante do material em questão para confecção do lote de entrega.

## **5.2 QUANTIDADE DE CAPAS QUE ACOMPANHARÃO CADA CONJUNTO DE PAINÉIS BALÍSTICOS, E CORES DAS MESMAS**

02 (duas) capas externas: uma original na cor preta, e uma reserva, na cor azul marinho.

## **6. ESTIMATIVA DE QUANTIDADE PARA A GCA**

| <b>ITEM</b> | <b>DESCRIÇÃO</b>  | <b>QUANTIDADE GCA</b> |
|-------------|---|-----------------------|
| <b>01</b>   | COLETE BALÍSTICO NÍVEL III - A - MODELO OSTENSIVO POLICIAL MASCULINO, INCLUINDO 01 CAPA NA COR PRETA, E UMA CAPA NA COR AZUL - MARINHO, CONFORME DESCRITO NO ITEM 2 DESTA ANEXO - | 20                    |



|    |   |     |
|----|---|-----|
|    | TAMANHO P   |     |
| 02 | COLETE BALÍSTICO NÍVEL III - A - MODELO OSTENSIVO POLICIAL MASCULINO, INCLUINDO 01 CAPA NA COR PRETA, E UMA CAPA NA COR AZUL - MARINHO, CONFORME DESCRITO NO ITEM 2 DESTE ANEXO - TAMANHO M | 100 |
| 03 | COLETE BALÍSTICO NÍVEL III - A - MODELO OSTENSIVO POLICIAL MASCULINO, INCLUINDO 01 CAPA NA COR PRETA, E UMA CAPA NA COR AZUL - MARINHO, CONFORME DESCRITO NO ITEM 2 DESTE ANEXO - TAMANHO G | 60  |
| 04 | COLETE BALÍSTICO NÍVEL III - A - MODELO OSTENSIVO POLICIAL FEMININO, INCLUINDO 01 CAPA NA COR PRETA, E UMA CAPA NA COR AZUL - MARINHO, CONFORME DESCRITO NO ITEM 2 DESTE ANEXO - TAMANHO P  | 20  |

### **JUSTIFICATIVA**

A aquisição dos itens supracitados se faz necessária para a salvaguarda dos agentes pertencentes ao quadro da Guarda Civil de Araruama levando-se em consideração do mesmo ser um EPI (Equipamento de Proteção Individual), devendo ser utilizado por todos os agentes.

### **6) PRAZO/LOCAL/CONDIÇÕES DE ENTREGA DOS MATERIAIS**

O prazo para entrega dos materiais será 60 (sessenta) dias, em conformidade ao Item nº 04, a contar do recebimento do pedido. Os materiais deverão ser entregues no Departamento de Almoxarifado da Guarda Civil de Araruama, na Rua Dr. Batista, s/n (Parque de Exposições), Fazendinha - Araruama/ RJ, CEP. 28.970-000, no horário das 08:00h às 17:00 h.

### **7) GARANTIA DOS MATERIAIS**

A garantia dos materiais será indicada pelo fornecedor.



**ANEXO II**

**CARTA DE CREDENCIAMENTO**

A  
COMISSÃO PERMANENTE DE LICITAÇÃO - MUNICÍPIO DE ARARUAMA

**Ref: EDITAL DE LICITAÇÃO - PREGÃO PRESENCIAL Nº XX/XXXX**

Prezados Senhores,

Credenciamos o/a Srº (a) ....., nacionalidade....., cédula de identidade nº....., emitido pelo....., para,em nome da.....(nome da empresa)....., participar do Pregão Presencial sob referência podendo, para tanto juntar e apresentar documentos, apresentar propostas, assinar atos e termos, requerer e deliberar, apresentar recursos, renunciar a direitos, inclusive recursos, e tudo o mais que se fizer necessário, de acordo com o edital.

\_\_\_\_\_, \_\_\_\_/\_\_\_\_/\_\_\_\_  
( Local e data )

\_\_\_\_\_  
(Carimbo, identificação e assinatura do representante legal da empresa)



**A N E X O III - MODELO DE PROPOSTA DE PREÇOS**

A Empresa \_\_\_\_\_, inscrita no CNPJ/MF nº \_\_\_\_\_, estabelecida na \_\_\_\_\_, vem apresentar proposta de preços para os fins de participação do Pregão Presencial SRP nº XX/2023, cujo objeto é o Registro de Preços para futura e eventual \_\_\_\_\_.

| Itens | ESPECIFICAÇÃO   | Unid | Qtd. | MARCA | VALOR UNITÁRIO | TOTAL |
|-------|---|------|------|-------|----------------|-------|
|       | <b>Aquisição, em caráter emergencial, de 200 (duzentos) coletes balísticos nível III, para utilização da Guarda Civil de Araruama.</b>  |      |      |       |                |       |
| 1     | COLETE BALÍSTICO NÍVEL III - A - MODELO OSTENSIVO POLICIAL MASCULINO, INCLUINDO 01 CAPA NA COR PRETA, E UMA CAPA NA COR AZUL - MARINHO, CONFORME DESCRITO NO ITEM 2 DESTE ANEXO - TAMANHO P   | unid | 20   |       |                |       |
| 2     | COLETE BALÍSTICO NÍVEL III - A - MODELO OSTENSIVO POLICIAL MASCULINO, INCLUINDO 01 CAPA NA COR PRETA, E UMA CAPA NA COR AZUL - MARINHO, CONFORME DESCRITO NO ITEM 2 DESTE ANEXO - TAMANHO M   | unid | 100  |       |                |       |
| 3     | COLETE BALÍSTICO NÍVEL III - A - MODELO OSTENSIVO POLICIAL MASCULINO, INCLUINDO 01 CAPA NA COR PRETA, E UMA CAPA NA COR AZUL - MARINHO, CONFORME DESCRITO NO ITEM 2 DESTE ANEXO - TAMANHO G   | unid | 60   |       |                |       |
| 4     | COLETE BALÍSTICO NÍVEL III - A - MODELO OSTENSIVO POLICIAL FEMININO, INCLUINDO 01 CAPA NA COR PRETA, E UMA CAPA NA COR AZUL - MARINHO, CONFORME DESCRITO NO ITEM 2 DESTE ANEXO - TAMANHO P  | unid | 20   |       |                |       |
|       | 4.3. Tecido elastizado das regulagens da capa:<br>4.3.1. Deverá atender as características requeridas abaixo:<br>a) Análise de fibras qualitativa e quantitativa: 93±2% poliamida 6.6 e 7±2% elastano (AATCC 20 e 20A);<br>b) Estrutura: plano com fundo em ligação tela com contornos em fios duplos com função ripstop em retângulos de 6 x 7 mm (±2,0 mm) e losangos de 5 x 5 mm (±2,0 mm) (NBR 12996 ou NBR 12546);<br>c) Determinação densidade fios: urdume: 30±5 fios/cm; trama: 28±3 fios/cm (NBR 10588);<br>d) Gramatura: 175±20 g/m <sup>2</sup> (NBR 10591);<br>e) Alongamento (trama e urdume): mínimo 30% (ASTM 2594), sendo permitidas as seguintes deformações após alongamento de acordo com a ASTM 3107: após 30s=3%, após 30 min=2%, após 1h=1%, após 2hs=1;<br>f) Corante: tingimento a base de anilinas ácida para conferir os índices de solidez da cor necessários;<br>g) Cores: Conforme item 5.2. |      |      |       |                |       |
|       | <b>TOTAL</b>  |      |      |       |                |       |

Valor total da proposta, R\$ \_\_\_\_\_ (valor por extenso).

O prazo de validade desta Proposta é de xx (xxxxxx) dias, contados da data de abertura do respectivo envelope, renováveis conforme norma deste edital.

Razão Social do proponente:



**PREFEITURA MUNICIPAL DE ARARUAMA**  
**ESTADO DO RIO DE JANEIRO**  
**SECRETARIA MUNICIPAL DE ADMINISTRAÇÃO**  
**EQUIPE DE PREGÃO**

Processo Nº 24676/2022

Ass.: \_\_\_\_\_ Fls. 46

Endereço:

Telefone:

CNPJ nº.

Inscrição Estadual:

Inscrição Municipal:

Banco (nome e nº.)

Agência (Nome e Nº.)

Conta Corrente nº

\_\_\_\_\_, xx de \_\_\_\_\_ 20xx.

\_\_\_\_\_  
Carimbo e assinatura da Empresa



**A N E X O I V - VALOR ESTIMADO**

| Itens | ESPECIFICAÇÃO  | Unid | Qtd. | MÉDIA UNITÁRIA | MÉDIA TOTAL           |
|-------|--|------|------|----------------|-----------------------|
|       | <b>Aquisição, em caráter emergencial, de 200 (duzentos) coletes balísticos nível III, para utilização da Guarda Civil de Araruama.</b>   |      |      |                |                       |
| 1     | COLETE BALÍSTICO NÍVEL III - A - MODELO OSTENSIVO POLICIAL MASCULINO, INCLUINDO 01 CAPA NA COR PRETA, E UMA CAPA NA COR AZUL - MARINHO, CONFORME DESCRITO NO ITEM 2 DESTE ANEXO - TAMANHO P  | unid | 20   | R\$3.041,66    | R\$ 60.833,20         |
| 2     | COLETE BALÍSTICO NÍVEL III - A - MODELO OSTENSIVO POLICIAL MASCULINO, INCLUINDO 01 CAPA NA COR PRETA, E UMA CAPA NA COR AZUL - MARINHO, CONFORME DESCRITO NO ITEM 2 DESTE ANEXO - TAMANHO M  | unid | 100  | R\$3.095,00    | R\$ 309.500,00        |
| 3     | COLETE BALÍSTICO NÍVEL III - A - MODELO OSTENSIVO POLICIAL MASCULINO, INCLUINDO 01 CAPA NA COR PRETA, E UMA CAPA NA COR AZUL - MARINHO, CONFORME DESCRITO NO ITEM 2 DESTE ANEXO - TAMANHO G  | unid | 60   | R\$3.248,33    | R\$ 194.899,80        |
| 4     | COLETE BALÍSTICO NÍVEL III - A - MODELO OSTENSIVO POLICIAL FEMININO, INCLUINDO 01 CAPA NA COR PRETA, E UMA CAPA NA COR AZUL - MARINHO, CONFORME DESCRITO NO ITEM 2 DESTE ANEXO - TAMANHO P   | unid | 20   | R\$2.895,00    | R\$ 57.900,00         |
|       | 4.3. Tecido elastizado das regulagens da capa:<br>4.3.1. Deverá atender as características requeridas abaixo:<br>a) Análise de fibras qualitativa e quantitativa: 93±2% poliamida 6.6 e 7±2% elastano (AATCC 20 e 20A);<br>b) Estrutura: plano com fundo em ligação tela com contornos em fios duplos com função ripstop em retângulos de 6 x 7 mm (±2,0 mm) e losangos de 5 x 5 mm (±2,0 mm) (NBR 12996 ou NBR 12546);<br>c) Determinação densidade fios: urdume: 30±5 fios/cm; trama: 28±3 fios/cm (NBR 10588);<br>d) Gramatura: 175±20 g/m <sup>2</sup> (NBR 10591);<br>e) Alongamento (trama e urdume): mínimo 30% (ASTM 2594), sendo permitidas as seguintes deformações após alongamento de acordo com a ASTM 3107: após 30s=3%, após 30 min=2%, após 1h=1%, após 2hs=1%;<br>f) Corante: tingimento a base de anilinas ácida para conferir os índices de solidez da cor necessários;<br>g) Cores: Conforme item 5.2. |      |      |                |                       |
|       | <b>TOTAL</b>   |      |      |                | <b>R\$ 623.133,00</b> |

**Valor estimado pelo Departamento de Compras – DECOP R\$ 623.133,00**



**ANEXO V**

**ATA DE REGISTRO DE PREÇOS**

**MINUTA**

Aos xx dias do mês de xxxxxx do ano de 2023, o **MUNICÍPIO DE ARARUAMA**, Estado do Rio de Janeiro, pessoa jurídica de direito público interno, com sede na Avenida John Kennedy, n.º 120, Centro, Araruama/RJ, inscrito no CNPJ(MF) sob o n.º 28.531.762/0001-33, neste ato representado pela Exma. Sra. Prefeita do Município de Araruama, Lívia Bello, brasileira, solteira, portadora da carteira de identidade n.º \_\_\_\_\_ e do CPF n.º \_\_\_\_\_ residente e domiciliada nesta cidade, e pela Exma. Sra. Secretária Municipal de \_\_\_\_\_, \_\_\_\_\_, portador da carteira de identidade n.º \_\_\_\_\_ e do CPF n.º \_\_\_\_\_ residente e domiciliado nesta cidade; doravante simplesmente denominado **ÓRGÃO GERENCIADOR**, em face da classificação das propostas de preços no Pregão Presencial – SRP n.º XX/2023, para formação da Ata de Registro de Preços, tendo como fundamento a Ata de julgamento e classificação das propostas, **RESOLVE** registrar os preços para futura e eventual \_\_\_\_\_. Estando de acordo com as especificações no Termo de Referência da **SECRETARIA REQUISITANTE – ANEXO I** do Edital às fls. \_\_ à \_\_ na Ata de Sessão Pública de Credenciamento constante às fls. \_\_ a \_\_ do processo administrativo n.º \_\_\_\_\_, que passam a fazer parte integrante desta Ata de Registro de Preços, tendo sido a(s) sociedades empresária(s) classificada(s) com os respectivos itens e preços. A presente Ata de Registro de Preços terá validade de XX (XXXX) meses, a partir de sua publicação e a mesma será utilizada pela Secretaria Municipal de \_\_\_\_\_, como órgão gerenciador, na forma prevista no instrumento editalício, com as sociedades empresárias que tiverem preços registrados, na forma do ANEXO I. Tendo sido cumpridas todas as formalidades legais e nada mais havendo a constar, lavrando-se esta Ata que vai assinada pela Exma. Sra. Prefeita do Município de Araruama, pela Secretaria, bem como pelos representantes das sociedades empresárias com preços registrados, devendo a mesma ser publicada no Diário Oficial do Município para que opere seus jurídicos e legais efeitos.

**CLÁUSULA PRIMEIRA – DO OBJETO**

O objeto da presente ATA DE REGISTRO DE PREÇOS consiste na futura e eventual \_\_\_\_\_, conforme Termo de Referência e demais especificações constantes da proposta comercial, referente ao Edital do Pregão Presencial – SRP n.º XX/2023 e seus anexos nos autos do processo administrativo n.XXXX/XXXX.

**CLAUSULA SEGUNDA – DOS PREÇOS / DA VALIDADE DOS PREÇOS**

| Itens | ESPECIFICAÇÃO   | Unid | Qtd. | MARCA | VALOR UNITÁRIO | TOTAL |
|-------|---|------|------|-------|----------------|-------|
|       | <b>Aquisição, em caráter emergencial, de 200 (duzentos) coletes balísticos nível III, para utilização da Guarda Civil de Araruama.</b>  |      |      |       |                |       |
| 1     | COLETE BALÍSTICO NÍVEL III – A – MODELO OSTENSIVO POLICIAL MASCULINO, INCLUINDO 01 CAPA NA COR PRETA, E UMA CAPA NA COR AZUL - MARINHO, CONFORME DESCRITO NO ITEM 2 DESTA ANEXO – TAMANHO P | unid | 20   |       |                |       |



**PREFEITURA MUNICIPAL DE ARARUAMA**  
**ESTADO DO RIO DE JANEIRO**  
**SECRETARIA MUNICIPAL DE ADMINISTRAÇÃO**  
**EQUIPE DE PREGÃO**

Processo Nº 24676/2022

Ass.: \_\_\_\_\_ Fls. 49

|   |   |      |     |  |  |  |
|---|---|------|-----|--|--|--|
| 2 | COLETE BALÍSTICO NÍVEL III – A – MODELO OSTENSIVO POLICIAL MASCULINO, INCLUINDO 01 CAPA NA COR PRETA, E UMA CAPA NA COR AZUL - MARINHO, CONFORME DESCRITO NO ITEM 2 DESTE ANEXO – TAMANHO M   | unid | 100 |  |  |  |
| 3 | COLETE BALÍSTICO NÍVEL III – A – MODELO OSTENSIVO POLICIAL MASCULINO, INCLUINDO 01 CAPA NA COR PRETA, E UMA CAPA NA COR AZUL - MARINHO, CONFORME DESCRITO NO ITEM 2 DESTE ANEXO – TAMANHO G   | unid | 60  |  |  |  |
| 4 | COLETE BALÍSTICO NÍVEL III – A – MODELO OSTENSIVO POLICIAL FEMININO, INCLUINDO 01 CAPA NA COR PRETA, E UMA CAPA NA COR AZUL - MARINHO, CONFORME DESCRITO NO ITEM 2 DESTE ANEXO – TAMANHO P  | unid | 20  |  |  |  |
|   | 4.3. Tecido elastizado das regulagens da capa:<br>4.3.1. Deverá atender as características requeridas abaixo:<br>a) Análise de fibras qualitativa e quantitativa: 93±2% poliamida 6.6 e 7±2% elastano (AATCC 20 e 20A);<br>b) Estrutura: plano com fundo em ligação tela com contornos em fios duplos com função ripstop em retângulos de 6 x 7 mm (±2,0 mm) e losangos de 5 x 5 mm (±2,0 mm) (NBR 12996 ou NBR 12546);<br>c) Determinação densidade fios: urdume: 30±5 fios/cm; trama: 28±3 fios/cm (NBR 10588);<br>d) Gramatura: 175±20 g/m <sup>2</sup> (NBR 10591);<br>e) Alongamento (trama e urdume): mínimo 30% (ASTM 2594), sendo permitidas as seguintes deformações após alongamento de acordo com a ASTM 3107: após 30s=3%, após 30 min=2%, após 1h=1%, após 2hs=1;<br>f) Corante: tingimento a base de anilinas ácida para conferir os índices de solidez da cor necessários;<br>g) Cores: Conforme item 5.2. |      |     |  |  |  |
|   | <b>TOTAL</b>  |      |     |  |  |  |

**PARÁGRAFO PRIMEIRO.** A presente de Ata de Registro de Preços terá a validade de xx (xxxx) meses, a partir da sua Publicação.

**PARÁGRAFO SEGUNDO.** O Fornecedor classificado é o que segue:

|                                    |           |      |
|------------------------------------|-----------|------|
| Empresa Fornecedor (Razão Social): |           |      |
| CNPJ Nº:                           | Telefone: |      |
| Endereço:                          |           |      |
| Cidade:                            | UF:       | CEP: |
| Endereço Eletrônico:               |           |      |
| Representante:                     |           |      |
| RG nº / Órgão Expedidor / UF:      | CPF:      |      |

**PARÁGRAFO TERCEIRO.** Durante o prazo de validade desta Ata de Registro de Preços, o Município de Araruama não será obrigado a adquirir os itens referidos na Cláusula Primeira exclusivamente pelo Sistema de Registro de Preços, podendo fazê-lo através de outra licitação quando julgar conveniente, sem que caiba recurso ou indenização de qualquer espécie às empresas detentoras, ou cancelar a Ata, na ocorrência de alguma das hipóteses legalmente previstas para tanto, garantindo às detentoras, neste caso, o contraditório e a ampla defesa.



### **CLÁUSULA TERCEIRA - DA UTILIZAÇÃO DA ATA DE REGISTRO DE PREÇOS**

Será usuário do Registro de Preços o órgão gerenciador **SECRETARIA REQUISITANTE**.

**PARÁGRAFO PRIMEIRO.** Os preços ofertados pelas empresas signatárias da presente Ata de Registro de Preços são os especificados na proposta final, de acordo com a respectiva classificação no Pregão Presencial – SRP n.º **XX/2023**.

**PARÁGRAFO SEGUNDO.** Para cada item de que trata esta Ata, serão observadas, quanto ao preço, as cláusulas e condições constantes do Edital do Pregão Presencial – SRP n.º **XX/2023**, que a precedeu e integra o presente instrumento de compromisso.

**PARÁGRAFO TERCEIRO.** O preço unitário a ser pago por ITEM será o constante da(s) proposta(s) apresentada(s) no Pregão Presencial – SRP n.º **XX/2023**, pela(s) empresa(s) detentora(s) da presente Ata, a(s) qual(ais) também a integram.

**PARÁGRAFO QUARTO.** A Ata de Registro de Preços oriunda deste Processo Licitatório, durante a sua vigência, poderá ser utilizada por outros Órgãos ou Entidades não participantes, com a devida anuência do Órgão Gerenciador, de acordo com a legislação em vigor.

### **CLÁUSULA QUARTA – DA EMISSÃO DOS PEDIDOS/ PRAZO E LOCAL DE EXECUÇÃO**

A licitante vencedora deverá executar o objeto pelo período de xx (xxxx) meses, a contar da data da publicação da Ata de Registro de Preços.

**PARÁGRAFO PRIMEIRO.** O Município de Araruama, através da **SECRETARIA REQUISITANTE**, respeitada a ordem de registro, selecionará as empresas para os quais serão emitidos os pedidos, de forma parcial, de acordo com a necessidade da contratante.

**PARÁGRAFO SEGUNDO.** O material será entregue de acordo, conforme Termo de Referência (Anexo I) \_\_\_\_\_;

**PARÁGRAFO TERCEIRO.** O local de entrega será conforme Termo de Referência (Anexo I) \_\_\_\_\_;

**PARÁGRAFO QUARTO.** A empresa convocada que não cumprir as obrigações estabelecidas na ata de Registro de Preços estará sujeita às sanções previstas neste edital. Neste caso, o Município de Araruama convocará, obedecida a ordem de classificação, a próxima empresa registrada no SRP, se for o caso.

**PARÁGRAFO QUINTO.** A contratação decorrente do presente Registro de Preços será requerida pela **SECRETARIA REQUISITANTE** que apontará quantitativo a ser contratado, bem como prazo e setores englobados, de acordo com sua necessidade e conveniência.

### **CLÁUSULA QUINTA – DAS OBRIGAÇÕES DA(S) EMPRESA(S) FORNECEDORA(S)**

Cumprir integralmente as condições estabelecidas no edital do Pregão Presencial – SRP n.º **XX/2023**.

**PARÁGRAFO PRIMEIRO.** Manter, durante o período de vigência desta Ata, as condições de habilitação e qualificação do certame licitatório.



**PARÁGRAFO SEGUNDO.** Responsabilizar-se pelos danos causados diretamente à Administração ou a terceiros, em decorrência de sua culpa ou dolo, na execução do contrato, na forma do que dispõe o art. 70 da lei 8.666/93.

**PARÁGRAFO TERCEIRO.** Cumprir todas as exigências contidas no Termo de Referência Anexo I deste Edital.

**PARÁGRAFO QUARTO:** Assinar a Ata de Registro de Preços;

**PARAGRAFO QUINTO:** Manter sigilo, sob pena de responsabilidade civil, penal e administrativa, sobre todo e qualquer assunto de interesse do Município ou de terceiros, de que tomar conhecimento em razão da execução do contrato;

**PARAGRAFO SEXTO:** Permitir o acompanhamento e a fiscalização da execução do contrato por servidor designado pela CONTRATANTE para esse fim, em conformidade com o art. 67 e seus parágrafos, da Lei nº 8.666/93;

**PARAGRAFO SETIMO:** Aceitar, nas mesmas condições contratuais, os acréscimos ou supressões que se fizerem necessários ao quantitativo do objeto licitado, de acordo com o limite estabelecido no art. 65, § 1º da Lei nº 8.666/93;

**PARAGRAFO OITAVO:** Entregar/Executar o objeto no local determinado no Termo de Referência conforme solicitação da Secretaria Requisitante;

**PARAGRAFO NONO:** Zelar pela qualidade do objeto oferecido até a hora de sua entrega e no decorrer de sua execução;

**PARAGRAFO DÉCIMO:** Manter contato permanente com a Secretaria requisitante, responsável pela retirada da nota de empenho;

**PARAGRAFO DÉCIMO PRIMEIRO:** Atender imediatamente as determinações e exigências formuladas pela secretaria requisitante, bem como dar ciência, imediatamente e por escrito, de qualquer anormalidade que verificar na entrega do objeto;

**PARAGRAFO DÉCIMO SEGUNDO:** Refazer ou substituir, por sua conta e responsabilidade, a qualquer época o objeto aceito, desde que fique comprovada a existência de não conformidade com o exigido no certame, somente possível de aferição com a devida utilização;

**PARAGRAFO DÉCIMO TERCEIRO:** Reparar, corrigir, remover, reconstituir ou substituir, às suas expensas, no total ou em parte, o objeto do contrato em que se verificarem vícios, defeitos ou incorreções resultantes de execução ou de materiais empregados, nos prazos estipulados, para que se efetue a correção de situações adversas e para o atendimento imediato das reclamações e/ou solicitações da Contratante;

#### **CLÁUSULA SEXTA – DAS OBRIGAÇÕES DOS ÓRGÃOS GERENCIADORES E PARTICIPANTES**

I. Atestar a entrega/execução do objeto do contrato por meio do Gestor do contrato;

II. Efetuar os pagamentos às empresas fornecedoras, na forma estabelecida nesta Ata e nos costumes do Edital.



### **CLÁUSULA SÉTIMA – DO PAGAMENTO**

O pagamento será efetuado de acordo com o teor constante pelo item 24 do Edital Pregão Presencial – SRP n.º **XX/2023**, através de cheque nominativo, na tesouraria da Prefeitura Municipal de Araruama, ou crédito bancário, conforme o caso, em 30 (trinta) dias.

**PARÁGRAFO PRIMEIRO.** Qualquer pagamento só será efetuado se na Nota Fiscal/Fatura constar o atestado da prestação dos serviços, caso ocorra atraso ou antecipação no pagamento, para compensação financeira, será adotada a Taxa Referencial – TR, *pro rata die*.

**PARÁGRAFO SEGUNDO.** A penalização por eventuais atrasos de pagamentos será procedida por multa no valor de 0,5% (meio por cento) ao mês, sobre o valor da obrigação, por atraso superior a 30 (trinta) dias contados da data do adimplemento.

### **CLÁUSULA OITAVA - DAS CONDIÇÕES DE FORNECIMENTO**

A entrega dos objetos estará condicionada ao disposto nos itens **19 e 20**, do Edital Pregão Presencial – SRP n.º **XX/2023**.

### **CLÁUSULA NONA - DAS PENALIDADES**

Os adjudicatários inadimplentes estarão sujeitos às penalidades previstas no art. 87 da Lei Federal nº 8.666/93, bem como da legislação municipal sobre o assunto, assegurado o contraditório e a ampla defesa.

### **CLÁUSULA DÉCIMA - DA ALTERAÇÃO DE PREÇOS**

Durante a vigência desta Ata de Registro de Preços, os preços registrados serão fixos e irrevogáveis, salvo as condições abaixo descritas.

**PARÁGRAFO PRIMEIRO.** A Ata de Registro de Preços poderá sofrer alterações, obedecidas às disposições contidas no art. 65 da Lei 8.666/93.

**PARÁGRAFO SEGUNDO.** O preço registrado poderá ser revisto em decorrência de eventual redução daqueles praticados no mercado, ou de fato que eleve o custo dos bens registrados, cabendo ao Órgão Gerenciador da Ata promover as necessárias negociações junto aos fornecedores.

**PARÁGRAFO TERCEIRO.** Quando o preço inicialmente registrado, por motivo superveniente, tornar-se superior ao preço praticado no mercado o Órgão Gerenciador deverá convocar o fornecedor visando a negociação para redução de preços e sua adequação ao praticado; frustrada a negociação, o fornecedor será liberado do compromisso assumido; convocar os demais fornecedores visando igual oportunidade de negociação.

**PARÁGRAFO QUARTO.** Quando o preço de mercado tornar-se superior aos preços registrados e o fornecedor, mediante requerimento devidamente comprovado, não puder cumprir o compromisso, o Órgão Gerenciador poderá liberar o fornecedor do compromisso assumido, sem aplicação das penalidades cabíveis, confirmando a veracidade dos motivos e comprovantes apresentados, desde que a comunicação ocorra antes do pedido de fornecimento; convocar os demais fornecedores visando igual oportunidade de negociação.



**PARÁGRAFO QUINTO.** Não havendo êxito nas negociações, o Órgão Gerenciador deverá proceder à revogação da Ata de Registro de Preços, adotando as medidas cabíveis para obtenção da contratação mais vantajosa.

#### **CLÁUSULA DÉCIMA PRIMEIRA - DA PUBLICAÇÃO**

A publicação dos preços registrados será efetuada no Diário Oficial do Município, trimestralmente, em cumprimento ao disposto no art. 15, § 2º da Lei 8.666/93.

#### **CLÁUSULA DÉCIMA SEGUNDA - DO FORO**

Fica eleito desde já o foro da Comarca de Araruama, Estado do Rio de Janeiro, para dirimir questões oriundas desta Ata, renunciando as partes a qualquer outro por privilegiado que seja.

#### **CLÁUSULA DÉCIMA TERCEIRA - DAS DISPOSIÇÕES FINAIS**

Integram esta Ata, o edital do Pregão Presencial – SRP n.º **XX/2023**, bem como as propostas das empresas especificadas nos autos do processo administrativo n.º xxxx/xx.

**PARÁGRAFO PRIMEIRO.** Os casos omissos serão resolvidos com observância das disposições constantes na Lei 8.666/93, bem como na legislação municipal.

Araruama, xx de xxxxxxx de **2023**.

#### **MUNICÍPIO DE ARARUAMA:**

**LIVIA BELLO**

Prefeita

\_\_\_\_\_  
Secretaria Municipal de \_\_\_\_\_

#### **CONTRATADA:**

\_\_\_\_\_  
Empresa signatária

Testemunhas:

\_\_\_\_\_  
Nome:

\_\_\_\_\_  
Nome:

CPF:

CPF:



**ANEXO VI**

**MODELO DE DECLARAÇÃO DE ATENDIMENTO AOS REQUISITOS DE HABILITAÇÃO**

**Ref.: PREGÃO PRESENCIAL PELO SRP nº XX/2023.**

A \_\_\_\_\_ (razão social da empresa), com sede a \_\_\_\_\_ (endereço) inscrita no CNPJ nº \_\_\_\_\_, vem, por intermédio de seu representante legal o(a) Sr(a) \_\_\_\_\_, portador(a) da Carteira de Identidade nº \_\_\_\_\_ e do CPF nº \_\_\_\_\_, em atenção ao disposto no art. 4º, VII, da Lei Federal nº 10.520/02, declarar que cumpre plenamente os requisitos exigidos para a habilitação na licitação modalidade de Pregão Presencial Pelo SRP em epígrafe. Declara, ademais, que não está impedida de participar de licitações e de contratar com a Administração Pública em razão de penalidades, nem de fatos impeditivos de sua habilitação.

.....  
(local e data)

.....  
(Carimbo, identificação e assinatura do representante legal da empresa)



**ANEXO VII**

Declaração relativa ao cumprimento do disposto no inciso XXXIII

**PREGÃO PRESENCIAL PELO SRP Nº XX/2023**

**DECLARAÇÃO**

Ref.: (identificação da licitação)

.....,inscrito no CNPJ nº.....,por intermédio de seu representante nº..... e do CPF nº.....,DECLARA, para fins do disposto no inciso V do artigo 27 da lei nº8.666, de 21 de junho de 1993, acrescido pela lei nº9.854, de 27 de outubro de 1999,que não emprega menor de dezoito anos em trabalho noturno, perigoso ou insalubre e não emprega menores de dezesseis anos.

Ressalva: emprega menor a partir de quatorze anos, na condição de aprendiz ( )

Araruama, \_\_\_\_ de \_\_\_\_\_ de 2023.

\_\_\_\_\_  
(Carimbo, identificação e assinatura do representante legal da empresa)

Observação: em caso afirmativo, assinalar a ressalva acima.



**ANEXO VIII**

**PREGÃO PRESENCIAL PELO SRP Nº XX/2023**

**DECLARAÇÃO – MICRO E PEQUENAS EMPRESAS**

A empresa \_\_\_\_\_, inscrita no CNPJ sob o nº \_\_\_\_\_, com sede \_\_\_\_\_, (endereço completo) por intermédio de seu representante legal, para fins do PREGÃO PRESENCIAL PELO SRP em epígrafe, DECLARA expressamente, sob as penalidades cabíveis, que :

a) Encontra-se enquadrada como empresa de Micro e Pequeno Porte, nos termos do art. 3º da Lei Complementar 123/2006.

b) Tem conhecimento dos Artigos 42 a 45 da Lei Complementar 123/2006, estando ciente da obrigatoriedade de declarar ocorrências posteriores impeditivas de tal habilitação e que não incide nos impedimentos do § 4º do art. 3º da Lei Complementar 123/2006.

Local, \_\_\_\_\_ de \_\_\_\_\_ de 2023.

\_\_\_\_\_  
(Carimbo, identificação e assinatura do representante legal da empresa)



**ANEXO IX – PREGÃO SRP XX/2023**

**FICHA CADASTRAL**

EMPRESA LICITANTE: \_\_\_\_\_

CNPJ: \_\_\_\_\_

ENDEREÇO: \_\_\_\_\_

E-MAIL: \_\_\_\_\_

TELEFONE 1: \_\_\_\_\_

TELEFONE 2: \_\_\_\_\_

REPRESENTANTE LEGAL: \_\_\_\_\_

CPF: \_\_\_\_\_

RG: \_\_\_\_\_

xx de \_\_\_\_\_ 20xx.

\_\_\_\_\_  
Carimbo e assinatura da Empresa



**ANEXO X**

**MINUTA DE CONTRATO DE Nº \*\*/2023**, celebrado entre o **MUNICÍPIO DE ARARUAMA**, como Contratante, e a firma **XXXXXXXXXXXXXXXXXXXXXXXXXXXX**, como contratada, na forma abaixo:

Aos dias XXXX do mês de XXXXX do ano de 2023, o **MUNICÍPIO DE ARARUAMA**, Estado do Rio de Janeiro, pessoa jurídica de direito público interno, com sede no Paço Municipal, situado na Avenida John Kennedy, nº 120, Centro, nesta Cidade, inscrito no CNPJ(MF) sob o n.º 28.531.762/0001-33, neste ato representado pela Exma. Sra. Prefeita, Livia Soares Bello da Silva, brasileira, solteira, inscrita no CPF (MF) sob o nº 094.591.857-70, portadora da carteira de identidade RG nº 20.121.579-5, residente e domiciliada nesta Cidade e o Exmo. Sr. Secretário Municipal de Administração, \_\_\_\_\_, brasileira, solteira, portadora da carteira de identidade n.º \_\_\_\_ e do CPF n.º \_\_\_\_\_ residente e domiciliada nesta cidade, como **PROMITENTE CONTRATANTE**, e a sociedade empresária **XXXXXXXXXXXXXXXXXXXX**, pessoa jurídica de direito privado, inscrita no CNPJ sob o nº xxxxxxxxxxxxxxxxxxxx, com sede estabelecida à xxxxxxxxxxxxxxxxxxxx, neste ato por seu representante legal xxxxxxxxxxxxxxxxxxxx, residente e domiciliado xxxxxxxxxxxxxxxxxxxx, portador da carteira de identidade nº xxxxxxxxxxxxxxxxxxxx, inscrito no CPF sob o nº xxxxxxxxxxxx, por si ou por seu procurador com poderes expressos para este mister, doravante denominada simplesmente **PROMITENTE CONTRATADA**, resolvem firmar o presente instrumento, objetivando registrar os preços dos itens discriminados no Termo de Referência – Anexo I constante do procedimento administrativo nº XXXX/XXXX, certame licitatório Pregão Presencial pelo Sistema de Registro de Preços nº XX/2023, em conformidade com o disposto no artigo 15, da Lei nº 8.666/93 e suas alterações, Lei nº 10.520/2002, têm entre si justo e contratado o que se segue:

**CLÁUSULA PRIMEIRA: LEGISLAÇÃO APLICÁVEL**

Este contrato se rege por toda legislação aplicável á espécie, que desde já se entende como integrante do presente termo, especialmente pelas normas de caráter geral das Leis nº. 10.520, de 17/07/2002, Lei Federal Complementar 123/2006, Lei Municipal nº. 1546/09, Lei Complementar Federal nº.101/2000, Decreto Municipal nº. 025 de 19/02/2009, subsidiariamente a Lei Federal nº. 8.666/93 alterada pela Lei 8.883/94, e demais normas pertinentes ou outra que porventura vier a alterar, substituir ou complementá-la e ainda, pelos preceitos de direito público e pelas regras constantes do Edital, pela proposta da Contratada e pelas disposições deste contrato, bem como o contido no procedimento administrativo nº XXXX/XXXX.

**CLÁUSULA SEGUNDA: OBJETO**



O objeto do presente contrato é a “ \_\_\_\_\_, pelo Sistema de Registro de Preço, conforme solicitação da Secretaria Requisitante.

**PARÁGRAFO ÚNICO.** A entrega será conforme solicitação, com obediência rigorosa, fiel e integral de todas as exigências, normas, itens, elementos, condições gerais e especiais, contidos no Pregão Presencial nº XX/2023, bem como de acordo com a proposta apresentada pela contratada e demais disposições constantes do processo administrativo nº xxxx/xxxx.

### **CLÁUSULA TERCEIRA: VALOR E DA DOTAÇÃO ORÇAMENTÁRIA**

O valor estimado do presente Contrato é de R\$ ( ).

**PARÁGRAFO PRIMEIRO.** Os preços que vierem a ser pactuados em decorrência desta licitação serão fixos e irrevogáveis, exceto nas hipóteses devidamente comprovadas nos moldes do Artigo 65 da Lei nº 8.666/93.

**PARÁGRAFO SEGUNDO.** Os recursos orçamentários e financeiros para a liquidação do presente objeto, correrão à conta do Programa de Trabalho: PT: xxxxxxxx; ND: xxxxxxxx; empenho nº \_\_\_\_\_, conta nº \_\_\_\_\_.

### **CLÁUSULA QUARTA. FORMA E PRAZO DE PAGAMENTO**

O Pagamento será realizado mensalmente, em até 30 (trinta) dias, contados o período de adimplemento a que se referir, mediante à Nota Fiscal/Fatura que deverá ser apresentada pela contratada, atestada e visada por 2 (dois) servidores da Secretaria Requisitante responsáveis pelo recebimento.

**PARÁGRAFO PRIMEIRO.** Caso se faça necessária a retificação de Nota Fiscal/fatura por culpa da contratada, o prazo terá sua contagem suspensa até a data de representação da fatura ao órgão, isenta de erros, dando-se, então, prosseguimento à contagem.

**PARÁGRAFO SEGUNDO.** O pagamento será efetuado após a regular liquidação das despesas, nos termos do artigo 63, da Lei Federal n. 4320/64, obedecido ao disposto no artigo 73, da Lei Federal n. 8666/93.

**PARÁGRAFO TERCEIRO.** O valor do pagamento eventualmente efetuado com atraso injustificado sofrerá a incidência de juros moratórios de 0,01667% ao dia, alcançando 6% ao ano, consoante artigo 406, da Lei Federal n. 10406/02.

**PARÁGRAFO QUARTO.** O valor do pagamento eventualmente efetuado com atraso em virtude de ato ou fato que não seja atribuível à contratada sofrerá a incidência do índice de IPCA *pro rata die*, a título de compensação financeira, que será o produto resultante do mesmo índice do dia anterior ao pagamento,



multiplicada pelo número de dias de atraso do mês correspondente, repetindo-se a operação a cada mês de atraso.

**PARÁGRAFO QUINTO.** Caso o Município de Araruama efetue o pagamento devido à contratada em prazo inferior a 30 (trinta) dias, poderá ser descontado da importância devida o valor correspondente a 0,033% (trinta e três milésimos por cento) por dia de antecipação.

**PARÁGRAFO SEXTO.** Na hipótese de o documento de cobrança apresentar erros, fica suspenso o prazo para pagamento, prosseguindo-se a contagem somente após a apresentação da nova documentação isenta de erros.

#### **CLÁUSULA QUINTA: VIGÊNCIA DO CONTRATO**

O prazo de validade da presente contratação será de 12 (doze) meses, a contar da data de publicação do instrumento contratual, podendo ser prorrogado, com fulcro no artigo 57 da Lei nº 8.666/93.

#### **CLÁUSULA SEXTA: DA EXECUÇÃO DO CONTRATO**

A entrega, inerente ao objeto do presente contrato, obedecerá as características e especificações fornecidas de acordo com a proposta ofertada pela Contratada, bem como pelas disposições determinadas pelo Edital e seus anexos e por este Contrato, além do teor constante nos autos do processo administrativo n.º XXXX/XX.

#### **CLÁUSULA SÉTIMA: FISCALIZAÇÃO**

A fiscalização caberá ao contratante, ou a quem dele preposto seja a quem incumbirá a prática de todos e quaisquer atos próprios ao exercício desse procedimento, definidos na legislação pertinente e, em especial, na especificação dos produtos a serem entregues, inclusive quanto à aplicação das penalidades previstas neste contrato.

**PARÁGRAFO PRIMEIRO.** A contratada declara antecipadamente, aceitar todas as decisões, métodos e processos de inspeção, verificação e controle adotados pelo contratante, obrigando-se a fornecer os dados, elementos, explicações, esclarecimentos, comunicações de que este necessitar e que forem julgados necessários ao desempenho de suas atividades.

**PARÁGRAFO SEGUNDO.** Compete à contratada fazer minucioso exame das especificações dos serviços, de modo a permitir, a tempo e por escrito, apresentar à fiscalização todas as divergências ou dúvidas porventura encontradas, para o devido esclarecimento, que venham a impedir o bom desempenho do contrato. O silêncio implica total aceitação das condições estabelecidas.



**PARÁGRAFO TERCEIRO.** A atuação fiscalizadora em nada restringirá a responsabilidade única, integral e exclusiva da contratada no que concerne a entrega dos objetos adquiridos e às consequências e implicações, próximas ou remotas, perante o contratante, ou perante terceiros, do mesmo modo que a ocorrência de eventuais irregularidades na entrega dos mesmos não implicará em responsabilidade do contratante e de seus prepostos.

**CLÁUSULA OITAVA: OBRIGAÇÕES DA CONTRATADA**

I – entregar os objetos nos locais determinados no edital e conforme solicitação da Secretaria Requisitante;

**II - Cumprir todas as exigências e obrigações discriminadas no Termo de Referência - Anexo I;**

III – zelar pela qualidade do objeto oferecido até a hora de sua entrega e no decorrer de sua execução;

IV – manter contato permanente com a Secretaria requisitante, responsável pela retirada da nota de empenho;

V – tomar medidas preventivas necessárias para evitar danos a terceiros, em consequência da execução do objeto. Será de exclusiva responsabilidade da contratada a obrigação de reparar os prejuízos que vier a causar a quem quer que seja e quaisquer que tenham sido as medidas preventivas acaso adotadas;

VI – se responsabilizar pelo ressarcimento de quaisquer danos e prejuízos, de qualquer natureza, que causar ao contratante ou a terceiros, decorrentes de sua culpa ou dolo na execução do objeto deste contrato, respondendo por si e por seus sucessores;

VII – atender imediatamente as determinações e exigências formuladas pela secretaria requisitante, bem como dar ciência, imediatamente e por escrito, de qualquer anormalidade que verificar na execução dos objetos;

VIII – refazer ou substituir, por sua conta e responsabilidade, a qualquer época, o objeto aceito, desde que fique comprovada a existência de não conformidade com o exigido no certame, somente possível de aferição com a devida utilização;

IX – reparar, corrigir, remover, reconstituir ou substituir, às suas expensas, no total ou em parte, o objeto do contrato em que se verificarem vícios, defeitos ou incorreções resultantes de execução ou de materiais empregados, nos prazos estipulados, para que se efetue a correção de situações adversas e para o atendimento imediato das reclamações e/ou solicitações da Contratante;

X – respeitar e fazer cumprir as normas de segurança e medicina do trabalho, previstas na legislação pertinente;

XI – fiscalizar o perfeito cumprimento do objeto, cabendo-lhe integralmente o ônus decorrente de qualquer descumprimento, sem prejuízo da fiscalização a ser exercida pela CONTRATANTE;



XII – adotar todos os meios necessários de forma a impedir a interrupção da execução do objeto;

XIII- se responsabilizar pelos encargos trabalhistas, previdenciários, fiscais e comerciais, resultantes da execução do contrato, devendo obedecer às normas trabalhistas vigentes, contidas na Consolidação das Leis do Trabalho, no que concerne à contratação de pessoal a ser empregado na execução dos serviços ora contratados;

XIV - manter, durante toda a execução do contrato, em compatibilidade com as obrigações assumidas, as condições de habilitação e qualificação exigidas na licitação.

#### **CLÁUSULA NONA: OBRIGAÇÕES DO CONTRATANTE**

- I. Proporcionar todas as facilidades para que a CONTRATADA possa executar o objeto do presente Edital.
- II. Efetuar o pagamento relativo ao objeto licitado e cuja nota fiscal/fatura discriminativa seja devidamente atestada por 2 (dois) funcionários do setor próprio.
- III. Realizar a fiscalização do objeto contratado.

#### **CLÁUSULA DÉCIMA: ACEITAÇÃO DO OBJETO DO CONTRATO**

A aceitação do objeto previsto na cláusula segunda se dará mediante a avaliação de funcionários do contratante que constatarão se os objetos atendem a todas as especificações contidas no edital.

**PARÁGRAFO PRIMEIRO.** A aceitação dos objetos previstos na cláusula segunda se dará mediante a avaliação de funcionários do contratante que constatarão se estes atendem a todas as especificações contidas no edital, na forma prevista nos artigos 73 e 74 da lei 8.666/93, no que couber.

**PARÁGRAFO SEGUNDO.** No ato da execução serão verificadas as especificações técnicas visando sua compatibilidade com a solicitação, objeto do contrato.

**PARÁGRAFO TERCEIRO** Na recusa de aceitação por não atenderem às exigências do contratante, a contratada reexecutará o objeto, passando a contar os prazos para pagamento e demais compromissos do contratante a partir da data da efetiva aceitação.

**PARÁGRAFO QUARTO.** O recebimento do objeto será provisório para efeito de posterior verificação da conformidade dos objetos com a especificação e, definitivo após a verificação da qualidade e quantidade dos mesmos e consequente aceitação.

**PARÁGRAFO QUINTO.** Salvo se houver exigência a ser cumprida pelo adjudicatário, o processamento da aceitação provisória ou definitiva deverá ficar concluída no prazo de 30 (trinta) dias úteis, contados do respectivo requerimento no protocolo da repartição interessada.



**CLÁUSULA DÉCIMA SEGUNDA: FORÇA MAIOR E CASO FORTUITO**

Os motivos de força maior e caso fortuito que possam impedir a contratada de cumprir as etapas e o prazo do contrato deverão ser alegados oportunamente, mediante requerimento protocolado.

**PARÁGRAFO PRIMEIRO.** O caso fortuito ou de força maior certifica-se no fato necessário, cujos efeitos não era possível evitar ou impedir.

**PARÁGRAFO SEGUNDO.** Não serão consideradas quaisquer alegações baseadas em ocorrência não comunicada nem aceitas pela fiscalização em época oportuna.

**CLÁUSULA DÉCIMA SEGUNDA: SUSPENSÃO DA EXECUÇÃO**

É facultado ao contratante suspender a execução do contrato e a contagem dos prazos mediante justificativas.

**CLÁUSULA DÉCIMA TERCEIRA: SANÇÕES ADMINISTRATIVAS**

Pela inexecução total ou parcial, ou execução imperfeita do objeto, ou demora do cumprimento das determinações da fiscalização serão aplicadas à Contratada as sanções de que tratam os Artigos 86, 87 e 88 da Lei nº 8.666/93 e previstas neste Edital, garantida a prévia defesa e ainda:

I – Advertência;

II – Multa Administrativa, gradual conforme a gravidade da infração, não excedendo, em seu total, o equivalente a 20% (vinte por cento) do valor do contrato, acumulável com as devidas sanções;

III – Suspensão temporária de participação em licitação e impedimento de contratar, com a Administração Pública, pelo prazo de até 02 (dois) anos;

IV – Declaração de inidoneidade para licitar ou contratar com a Administração Pública, enquanto perdurarem os motivos determinantes da punição ou até que seja promovida a reabilitação na forma da Lei, perante a própria autoridade que aplicou a penalidade.

**PARÁGRAFO PRIMEIRO.** A critério da Administração Pública Municipal, as sanções previstas nos itens I, III e IV poderão ser aplicadas juntamente com a prevista no item II, facultada a defesa prévia da CONTRATADA, no respectivo processo, no prazo de 05 (cinco) dias úteis.

**PARÁGRAFO SEGUNDO.** A autoridade competente, na aplicação das sanções, levará em consideração a gravidade da conduta do infrator, o caráter educativo da pena, bem como o dano causado à Administração, observado o princípio da proporcionalidade.



**PARÁGRAFO TERCEIRO.** A suspensão temporária aplica-se tão somente na esfera da Administração Pública Municipal, ao passo que a declaração de inidoneidade impede futuras contratações em toda esfera da Administração Pública Municipal, Estadual e Federal. A penalidade por multa será:

I - de 20% (vinte por cento) do valor global corrigido do contrato, no caso de inexecução total da obrigação;

II - de 10% (dez por cento) do valor corrigido, correspondente à parte da obrigação contratual não cumprida, no caso de inexecução parcial da obrigação;

III - de 0,03% (três centésimos por cento) por dia, no caso de atraso no cumprimento dos prazos de execução do objeto, até o máximo de 30 (trinta) dias, a partir dos quais será considerado descumprimento parcial da obrigação.

**PARÁGRAFO QUARTO.** O valor da multa aplicada deverá ser recolhida ao Município de Araruama no prazo de 05 (cinco) dias corridos, a contar da data do recebimento da notificação, podendo o valor ser descontado na ocasião de seu pagamento, ao exclusivo critério da Administração e respeitando o prazo supracitado.

**PARÁGRAFO QUINTO.** O não recolhimento da multa no prazo assinado implicará a sua inscrição na dívida ativa municipal, para cobrança judicial.

**PARÁGRAFO SEXTO.** Após o décimo dia de atraso ou no caso de reincidência na execução imperfeita do objeto, poderá ser caracterizado o descumprimento total da obrigação assumida, ensejando o cancelamento da respectiva NE pela Administração, sujeitando-se ainda, a empresa faltosa, às sanções previstas neste item.

**PARÁGRAFO SÉTIMO.** Se a multa for de valor superior ao valor da nota de empenho, além da perda desta, responderá a contratada pela sua diferença, pela via judicial.

**PARÁGRAFO OITAVO.** A multa que alude neste item não impede que a Administração aplique as outras sanções previstas na Lei nº 8.666/93.

**PARÁGRAFO NONO.** A empresa que, convocada dentro do prazo de validade de sua proposta, deixar de entregar ou apresentar documentação falsa exigida para o certame, ensejar o retardamento da execução do seu objeto, não mantiver a proposta, falhar ou fraudar na execução do mesmo, comportar-se de modo inidôneo ou cometer fraude fiscal, ficará impedida de licitar e contratar com o Município e, será descredenciada no sistema de cadastramento de fornecedores a que se refere o inciso XIV do Artigo 4º da Lei 10.520/2002, pelo prazo de até 05 (cinco) anos, sem prejuízo das multas previstas neste Edital e das demais cominações legais.



**PARÁGRAFO DÉCIMO.** Serão aplicadas, subsidiariamente, as demais sanções previstas no artigo 88 da Lei nº 8.666/93.

#### **CLÁUSULA DÉCIMA QUARTA: RECURSOS**

Contra as decisões que resultarem em penalidade, a contratada poderá apresentar, sempre sem efeito suspensivo:

- a) pedido de reconsideração, no prazo de 10 (dez) dias úteis, contados da ciência;
- b) recurso a ser interposto perante a autoridade imediatamente superior, no prazo de 5(cinco) dias úteis, contados da ciência do indeferimento do pedido de reconsideração, mediante depósito prévio do valor da multa, em moeda corrente, conforme informações a serem prestadas pela Secretaria Municipal de Fazenda;
- c) representação, no prazo de 5(cinco) dias úteis, contados da intimação da decisão relacionada com o objetivo da licitação ou do contrato, de que não caiba recurso hierárquico.

#### **CLÁUSULA DÉCIMA QUINTA: RESCISÃO**

O contratante poderá rescindir o contrato nas hipóteses previstas nos artigos 78 a 80 da lei 8.666/93, mediante decisão fundamentada, garantida a defesa prévia.

**PARÁGRAFO ÚNICO.** Na decretação da rescisão, a contratada ficará sujeita à multa de até 20% (vinte por cento) do valor contratado, sem prejuízo das demais sanções cabíveis.

#### **CLÁUSULA DÉCIMA SEXTA: DAS CLÁUSULAS EXORBITANTES**

Fazem parte do presente contrato as prerrogativas constantes do artigo 58, da lei 8.666/93.

#### **CLÁUSULA DÉCIMA SÉTIMA: DAS ALTERAÇÕES**

O presente contrato poderá ser alterado nos casos previstos pelo disposto no art. 57, § 1º e art. 65 de Lei Federal n.º 8.666/93, desde que devidamente fundamentado e autorizado pela autoridade superior.

#### **CLÁUSULA DÉCIMA OITAVA: FORO**

Fica eleito o foro da Comarca de Araruama – RJ, para dirimir qualquer dúvida oriunda da execução deste instrumento, renunciando as partes, desde já, a qualquer outro, por mais especial ou privilegiado que seja.

#### **CLÁUSULA DÉCIMA NONA: PUBLICAÇÃO**



O contratante promoverá a publicação do extrato deste instrumento nos Atos Oficiais do Município de Araruama, no prazo estipulado em lei.

**CLÁUSULA VIGÉSIMA: FISCALIZAÇÃO FINANCEIRA E ORÇAMENTÁRIA**

O contratante providenciará a remessa de cópias autênticas do presente instrumento ao órgão de controle interno do município e ao Tribunal de Contas do Estado do Rio de Janeiro.

**CLÁUSULA VIGÉSIMA PRIMEIRA: DAS DISPOSIÇÕES FINAIS**

- a) A contratada se obriga a manter, durante todo o período de execução do contrato, as condições de habilitação jurídica, qualificação técnica, qualificação econômico-financeira e regularidade fiscal e trabalhista, exigidas no edital que instruiu esta licitação, na qual foram licitados os produtos, objeto do presente instrumento e o teor da sua proposta de preço, sob pena de rescisão do contrato.
- b) Os ensaios, os testes e as demais provas requeridas por normas técnicas oficiais para a verificação de qualidade dos serviços prestados deste contrato, correm à conta da contratada.
- c) O Edital de Licitação na modalidade Pregão Presencial nº XX/2023, seus anexos e o que mais constar nos autos do processo administrativo nº XXXX/XX, integram o presente contrato, onde este for omissivo, para todos os fins de direito.

E por estarem justos e acordados, assinam o presente em 5 (cinco) vias de igual teor e forma, na presença de duas testemunhas que também o assinam.

**Araruama, XX de XXXXXX de 2023.**

**MUNICÍPIO DE ARARUAMA:**

**LIVIA BELLO**

Prefeita

\_\_\_\_\_  
Secretaria Requisitante

\_\_\_\_\_  
**Empresa signatária**

Testemunhas:

\_\_\_\_\_  
Nome:

CPF:

\_\_\_\_\_  
Nome:

CPF: